

Recherchieren, oder:

Warum ihr das zufriedenste Publikum seid, das ich je hatte.

Packungsbeilage

- Wissenschaftliche Ergebnisse sind keine Naturgesetze. Es sind **Generalisierungen**, die für grosse Gruppen zutreffen, von denen der **Einzelfall aber abweichen kann**.

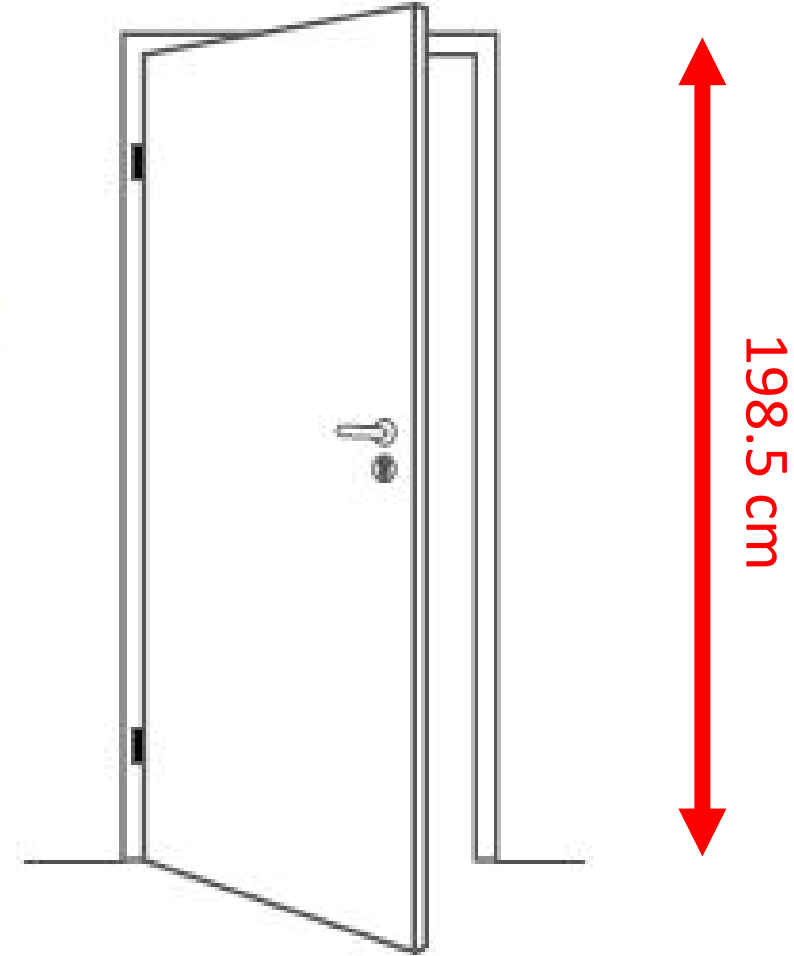

Packungsbeilage

- Wissenschaftliche Ergebnisse sind keine Naturgesetze. Es sind **Generalisierungen**, die für grosse Gruppen zutreffen, von denen der **Einzelfall aber abweichen kann**.
- Was können Sie mit meinen Informationen anfangen: **Hilfen/Stützen/Ideen** geben beim Lösen der eigenen, ganz spezifischen Aufgaben beim Gestalten von Unterricht.

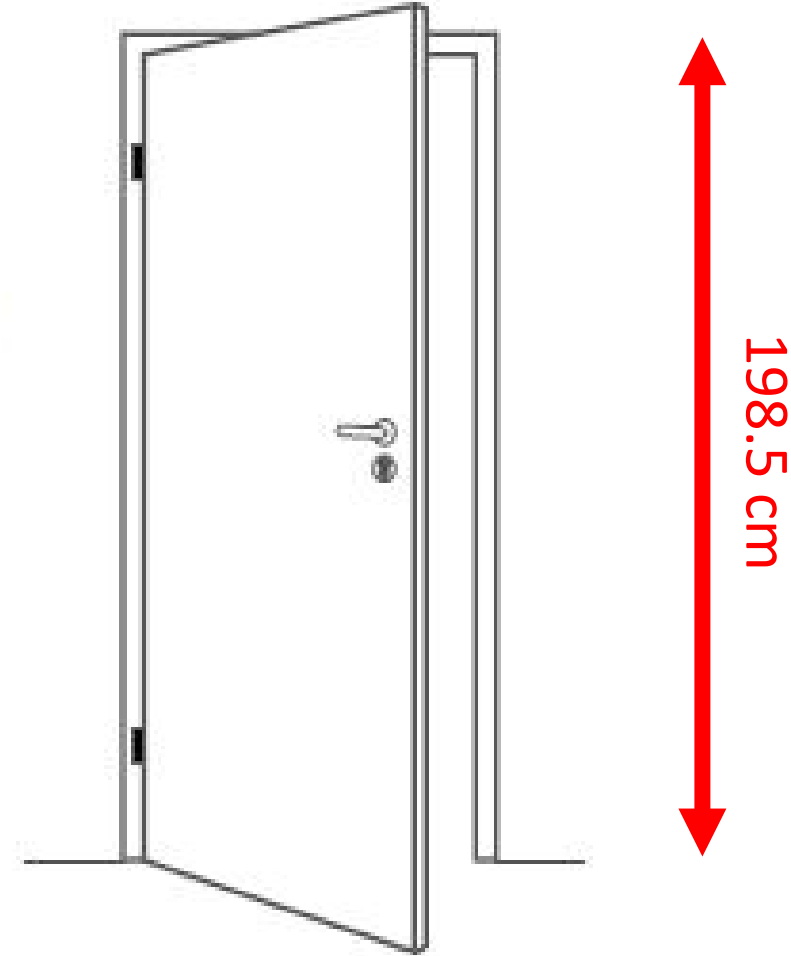

Packungsbeilage

- Wissenschaftliche Ergebnisse sind keine Naturgesetze. Es sind **Generalisierungen**, die für grosse Gruppen zutreffen, von denen der **Einzelfall aber abweichen kann**.
- Was können Sie mit meinen Informationen anfangen: **Hilfen / Stützen / Ideen** geben beim Lösen der eigenen, ganz spezifischen Aufgaben beim Gestalten von Unterricht.
- Immer wenn Sie dieses Icon sehen, bedeutet das, dass Sie diese Informationen später auch auf ihrem Handout finden

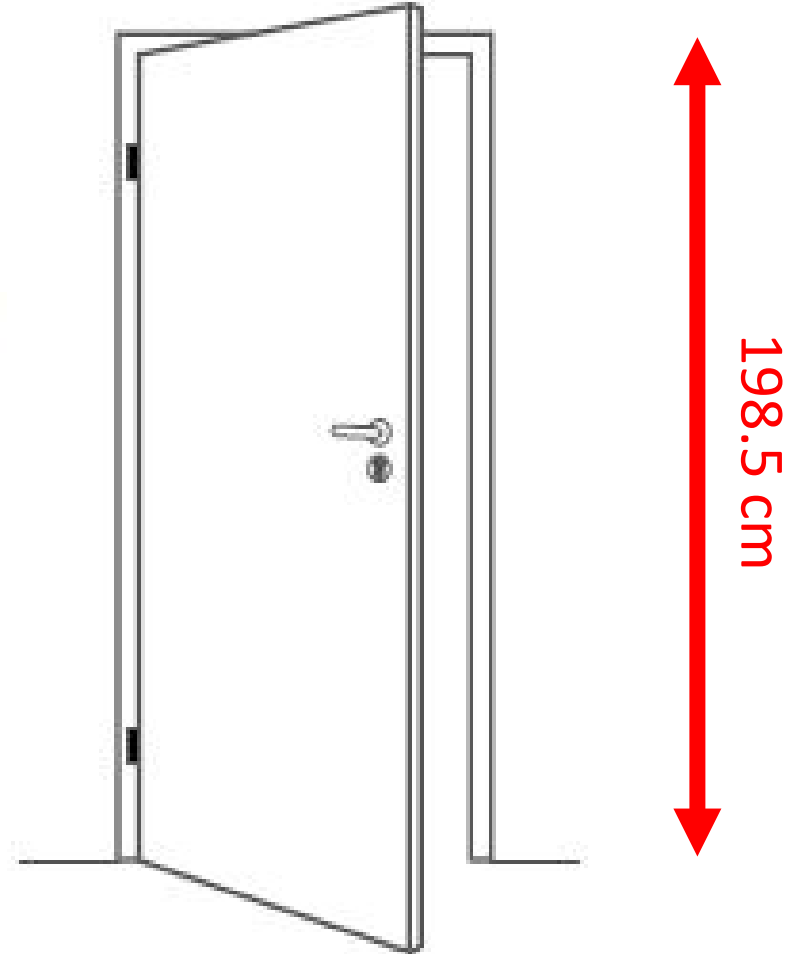



Beat Lombardi (39)

Captain FC Xamax

Signalisiert seinem
Teamkollegen, dass ein
Vogel auf dem Spielfeld
ist (31.5.2019)





Roger Federer (32)

US Tennisspieler

Abgebildet mit
seiner Schwester
und ihren beiden
Kindern (14.2.2006)





ACME Corporation

3.2.2022

Explosion der Wasserstofftanks in
einem Chemielabor löst
Kettenreaktion aus und zerstört
gesamte Etage in Wolkenkratzer





Unser gesamtes Wissen über die Welt, das wir nicht über unmittelbare Erfahrungen erworben oder von einer Personen erhalten haben, stammt aus den Medien.



News zu konsumieren kostet uns Zeit, Geld, Aufmerksamkeit

News helfen uns Entscheidungen zu treffen



KOMMENTAR

Diesel ist out – das könnte für die Autohersteller gefährlich werden

Das Image des Diesels ist ruiniert. Das spiegelt sich auch in den Einbrüchen bei den jüngsten Verkaufszahlen. Weil zugleich der Absatz von E-Autos nur auf tiefem Niveau anzieht, droht den Herstellern ein CO₂-Problem.

Ansprüche an die Medien

Neutralität

Aktualität

Objektivität

Transparenz

Relevanz

Richtigkeit

Genauigkeit

Vielfalt

Fairness

...

...

...

UN Generalsekretär António Guterres

«Wir verurteilen das
Verbreiten von Fake News
unabhängig davon, ob
damit Börsenkurse,
Wahlen oder der Verkauf
von Wertpapieren oder
Handelswaren beeinflusst
wird»



Ethics Code for Newspapers

«Wir verurteilen das Verbreiten von Fake News unabhängig davon, ob damit Börsenkurse, Wahlen oder der Verkauf von Wertpapieren oder Handelswaren beeinflusst wird»

(Hill, 1922)



Warum braucht's überhaupt News?

- In Demokratien unterliegen staatliche Institutionen der **öffentlichen Kontrolle**
 - Politische Handlungen werden öffentlich (und für alle transparent nachvollziehbar) ausgeführt
 - Nur mit dieser Absicherung in der Öffentlichkeit (Gesellschaft) können Demokratien ihren **Machtanspruch rechtfertigen**

Warum braucht's überhaupt News?

- In Demokratien unterliegen staatliche Institutionen der **öffentlichen Kontrolle**
 - Politische Handlungen werden öffentlich (und für alle transparent nachvollziehbar) ausgeführt
 - Nur mit dieser Absicherung in der Öffentlichkeit (Gesellschaft) können Demokratien ihren **Machtanspruch rechtfertigen**
- Ohne Medien kein **politisches Engagement**, weil keine aktuellen Themen bekannt werden

Warum braucht's überhaupt News?

- In Demokratien unterliegen staatliche Institutionen der **öffentlichen Kontrolle**
 - Politische Handlungen werden öffentlich (und für alle transparent nachvollziehbar) ausgeführt
 - Nur mit dieser Absicherung in der Öffentlichkeit (Gesellschaft) können Demokratien ihren **Machtanspruch rechtfertigen**
- Ohne Medien kein **politisches Engagement**, weil keine aktuellen Themen bekannt werden
- Die Medien zeigen Probleme auf, die **aktuell zu lösen** sind

Warum braucht's überhaupt News?

- In Demokratien unterliegen staatliche Institutionen der **öffentlichen Kontrolle**
 - Politische Handlungen werden öffentlich (und für alle transparent nachvollziehbar) ausgeführt
 - Nur mit dieser Absicherung in der Öffentlichkeit (Gesellschaft) können Demokratien ihren **Machtanspruch rechtfertigen**
- Ohne Medien kein **politisches Engagement**, weil keine aktuellen Themen bekannt werden
- Die Medien zeigen Probleme auf, die **aktuell zu lösen** sind
- Die Medien **vereinfachen** die Probleme, damit „Laien“ sie verstehen und ihre Sicht einbringen können (Alltagsdiskussionen, Abstimmungen, Engagement)

Warum braucht's überhaupt News?

- In Demokratien unterliegen staatliche Institutionen der **öffentlichen Kontrolle**
 - Politische Handlungen werden öffentlich (und für alle transparent nachvollziehbar) ausgeführt
 - Nur mit dieser Absicherung in der Öffentlichkeit (Gesellschaft) können Demokratien ihren **Machtanspruch rechtfertigen**
- Ohne Medien kein **politisches Engagement**, weil keine aktuellen Themen bekannt werden
- Die Medien zeigen Probleme auf, die **aktuell zu lösen** sind
- Die Medien **vereinfachen** die Probleme, damit „Laien“ sie verstehen und ihre Sicht einbringen können (Alltagsdiskussionen, Abstimmungen, Engagement)
- Die Medien sollen allen Akteuren gleichermassen die **Chance** geben, ihre Meinung zu einem Problem kund zu tun

Medien als Filter



News

Sport

Meteo

Kultur

DOK

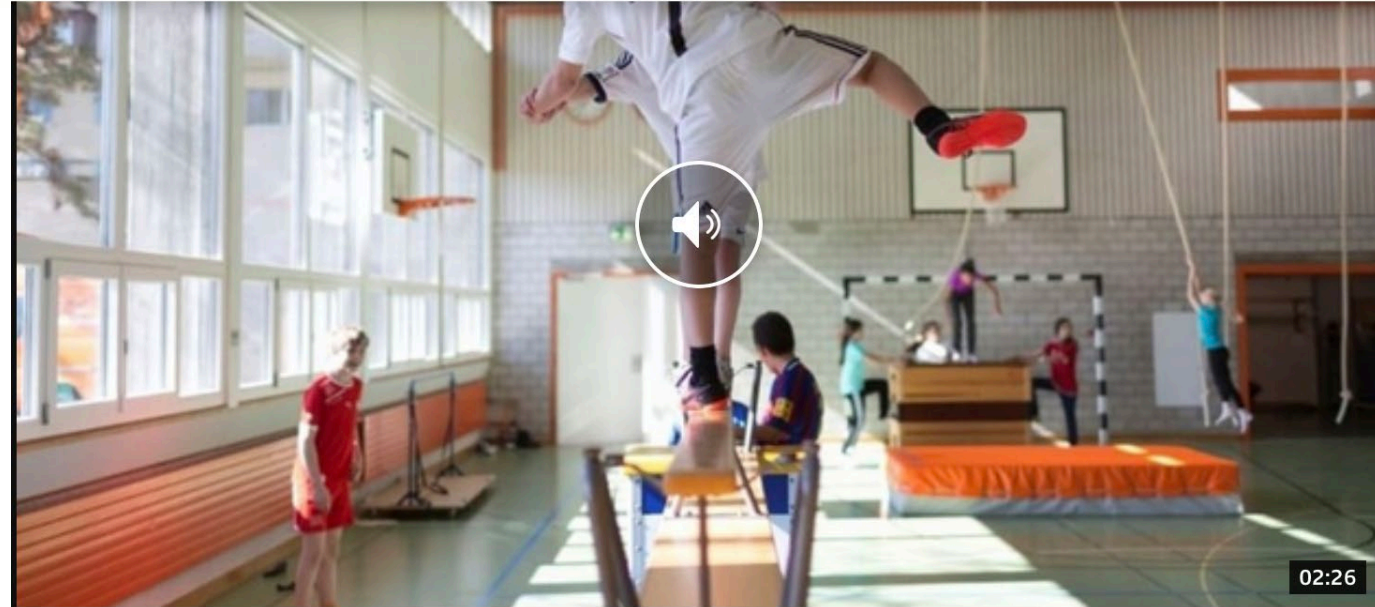

Je nach Sportverein beträgt die Miete mehrere zehntausend Franken pro Jahr.

Aus Regionaljournal Basel Baselland vom 23.04.2019.

[Unterschriftensammlung](#)

Vereine machen Druck für kostenlose Nutzung von Sportanlagen

Die Belastung für die Sportvereine für die Bezahlung der Miete sei sehr gross, «Sport Basel» lanciert nun eine Petition.

Medien als Filter

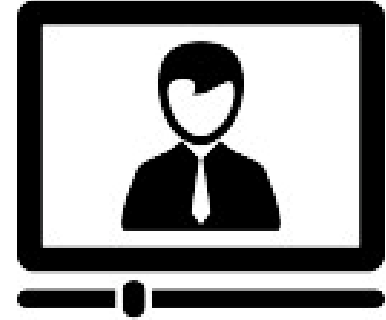
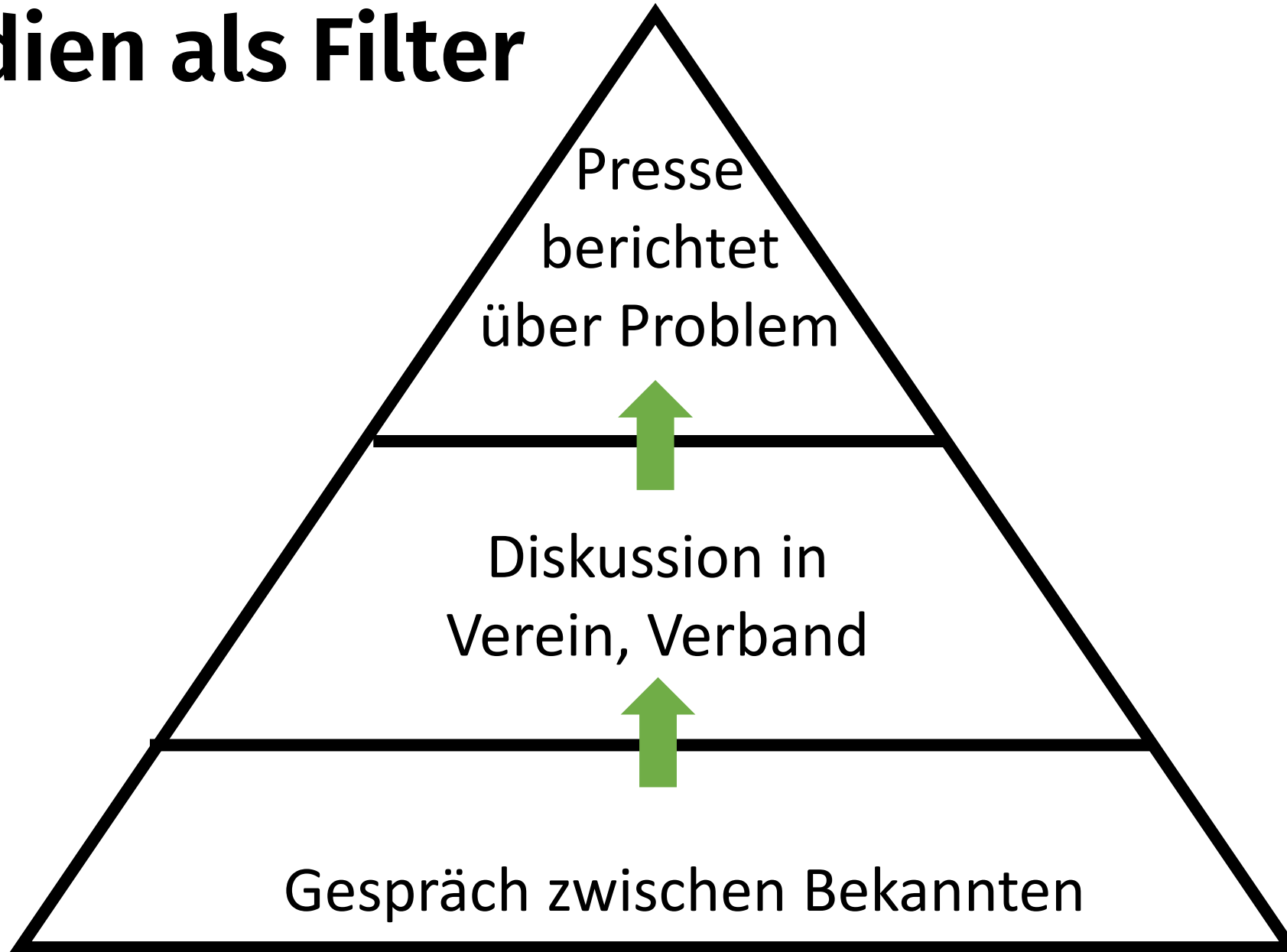

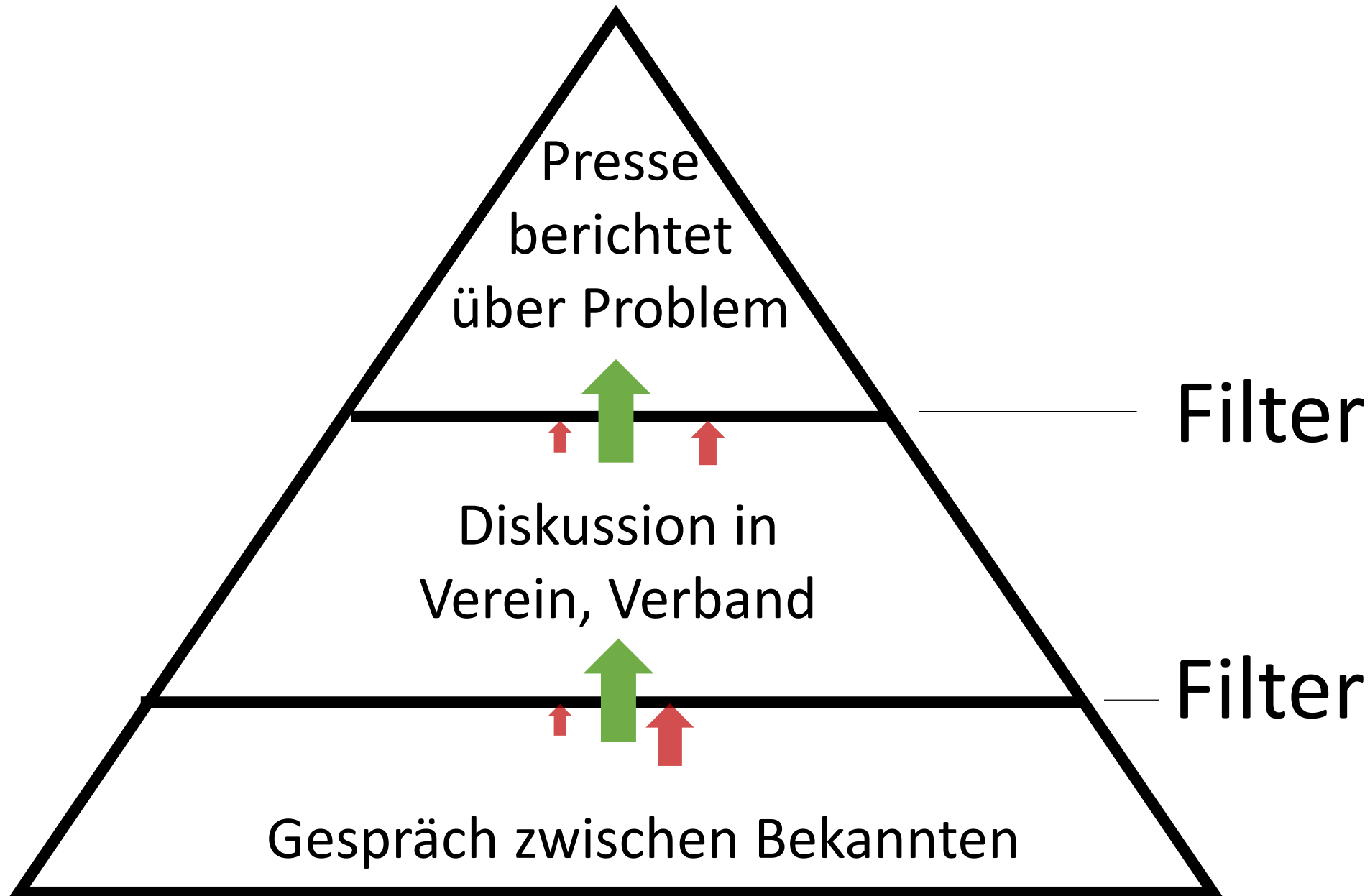

Wichtige Quelle unseres
Wissens über die Welt



Presse
berichtet
über Problem

Filter

Diskussion in
Verein, Verband

Filter

Gespräch zwischen Bekannten

In einer perfekten Welt

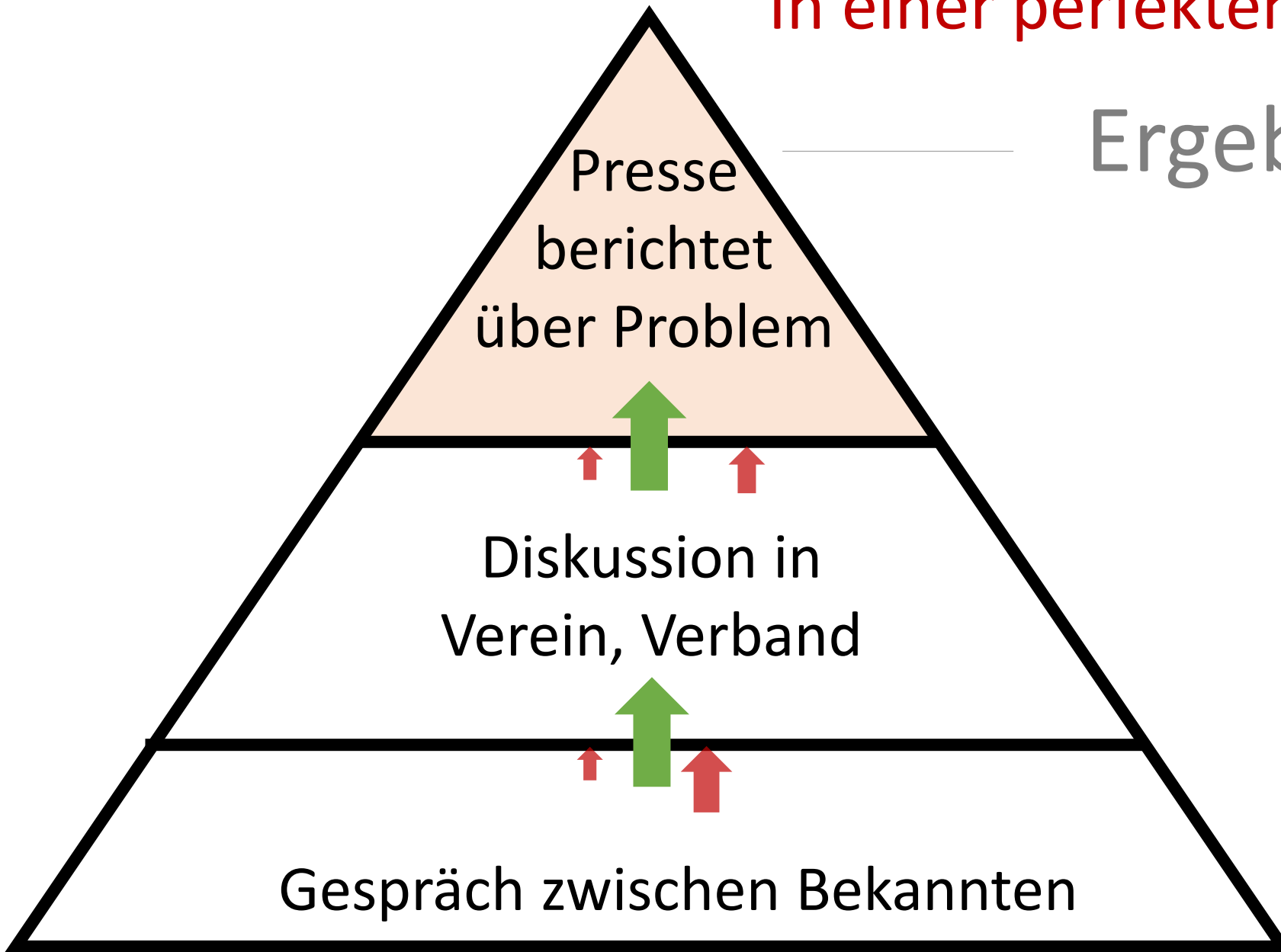

Ergebnis

- Objektivität
- Neutralität
- Aktualität
- Relevanz
- Transparenz
- Richtigkeit
- Genauigkeit
- Sachlichkeit
- Ausgewogenheit
- Fairness, Vielfalt
- Verständlichkeit
- Vollständigkeit

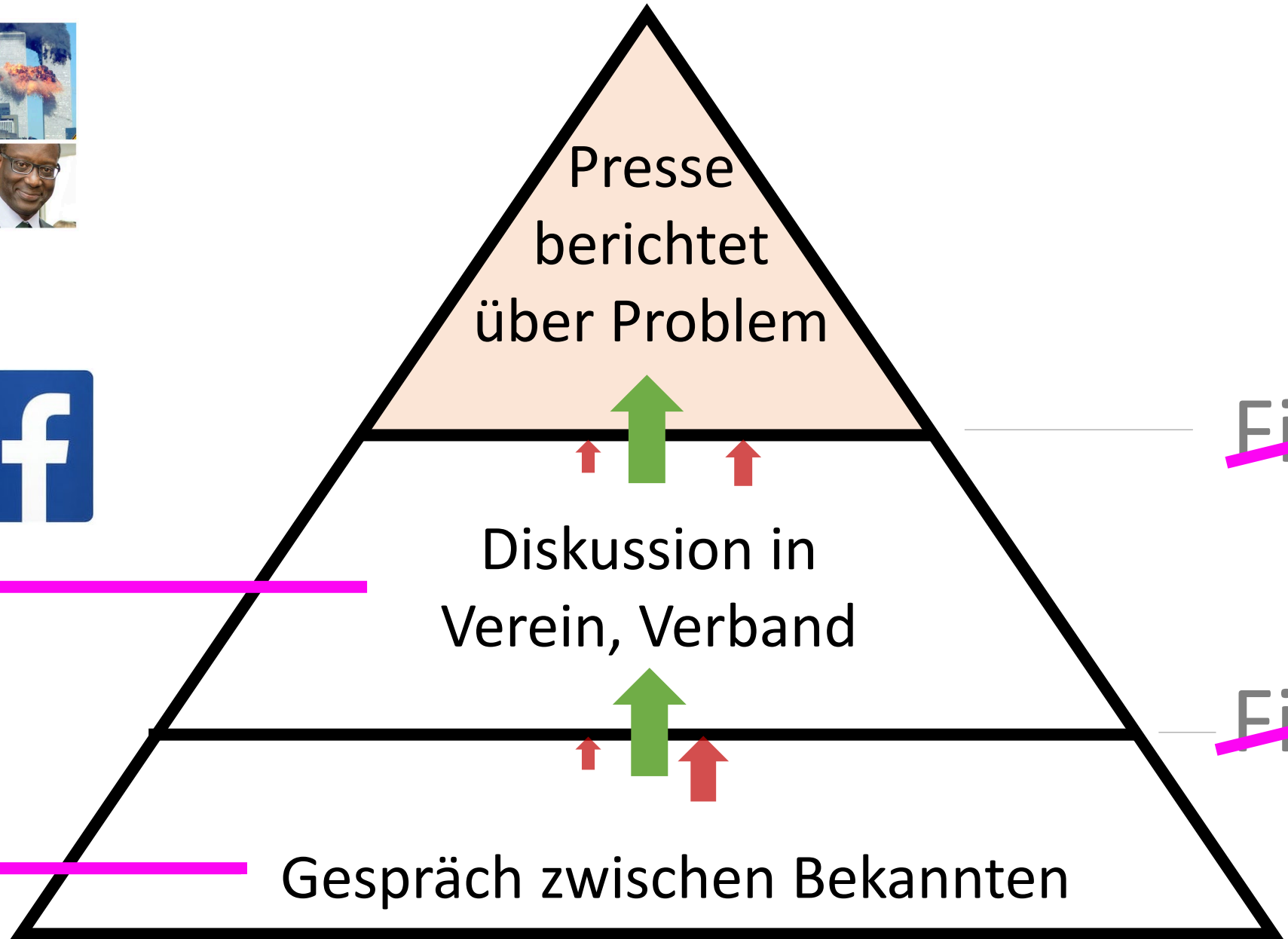
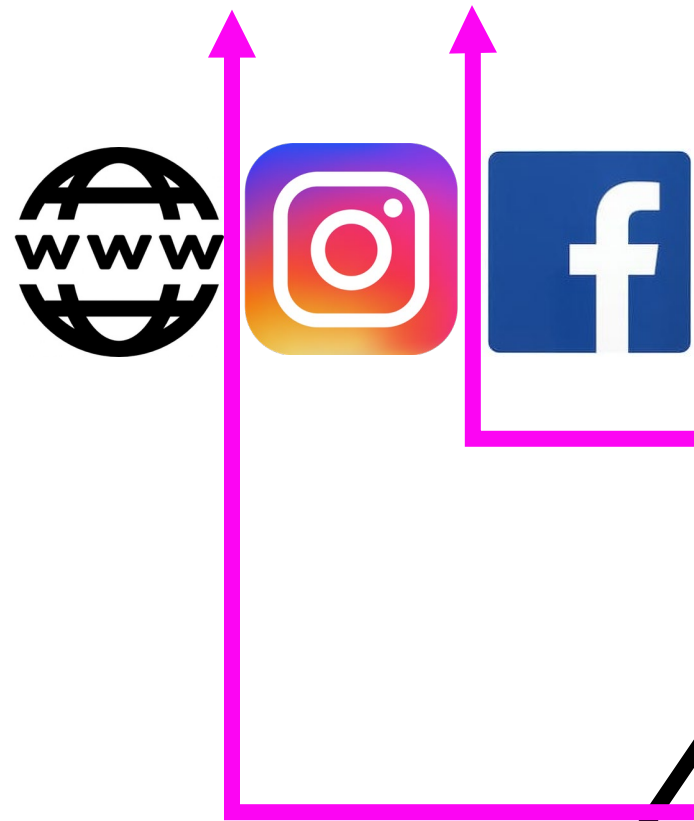

Französische Revolution



Druckpresse vs. digitale Medien



einfach ;)

Druckpresse vs. digitale Medien



einfach ;)



einfacher :)

Druckpresse vs. digitale Medien



einfach ;)



einfacher :)



am einfachsten :))

5AM REFERENDUM SPECIAL

Daily Mail

FRIDAY, JUNE 24, 2016

www.dailymail.co.uk

DAILY NEWSPAPER OF THE YEAR 65p



Overjoyed: A jubilant Nigel Farage in London early today celebrating the stunning victory for the Leave campaign

WE'RE OUT!

■ **After 43 years
UK freed from
shackles of EU**

■ **PM in crisis as
voters reject
Project Fear**

■ **Leave surge
sends pound to
a 31-year low**



The **EU** blocks our ability
to speak out and
PROTECT polar bears!

[CLICK TO PROTECT THEM](#)

A polar bear is shown in profile, walking across a large, broken piece of sea ice. The bear's fur is a mix of white and light tan. The ice is white and blue, with some cracks and shadows. The background is a vast, open expanse of ice and sky.

The **EU** blocks our ability
to speak out and
PROTECT polar bears!

[CLICK TO HELP THEM](#)

**£350 million a week
to the EU**

OR

**Flood defences for
Yorkshire**

YOU DECIDE:

EU

YORKSHIRE





Now the EU wants
to ban tea kettles!

**TAKE BACK
CONTROL NOW**

Every week we send
£350 MILLION TO THE EU
Enough to build a new
NHS hospital every 7 days

CLICK TO HELP THE **NHS**



Out with the old...

If there was a referendum on Britain's membership of the EU, how would you vote? % responding

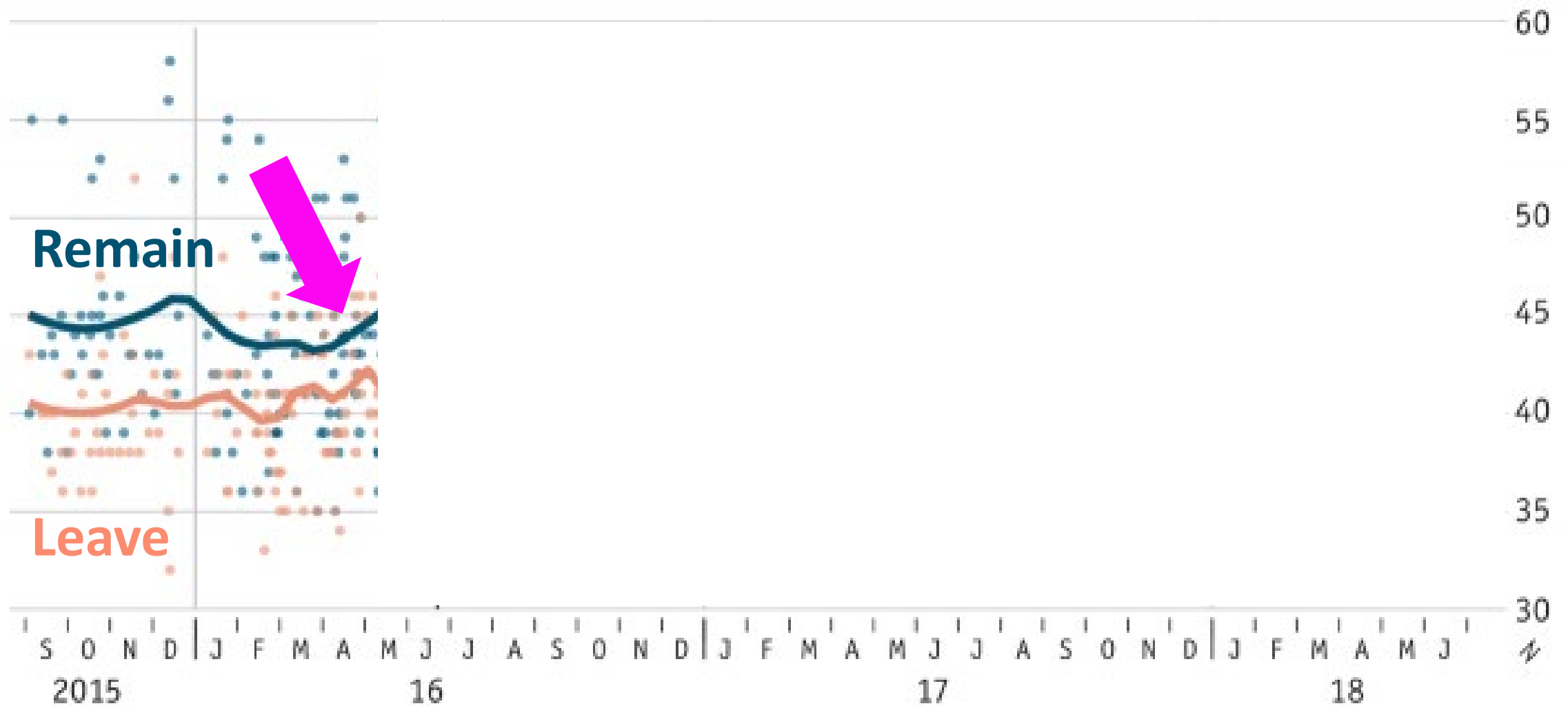

Sources: "What UK Thinks", NatCen; *The Economist*

Lebensbereiche

Demokratie

Freizeit

Gesundheit

SRF News Sport Meteo Kultur DOK



Je nach Sportverein beträgt die Miete mehrere zehntausend Franken pro Jahr.

Aus Regionaljournal Basel Baselland vom 23.04.2019.

[Unterschriftensammlung](#)

Vereine machen Druck für kostenlose Nutzung von Sportanlagen

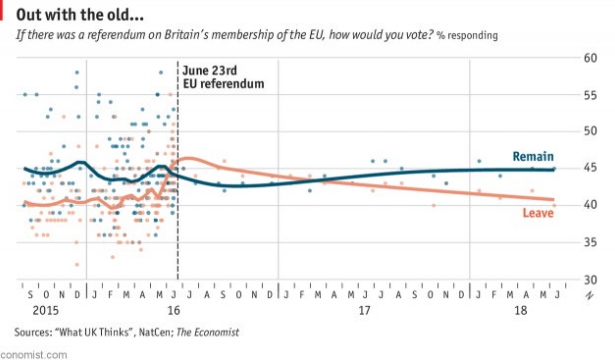

Ticketbörse: Viagogo verkauft Tickets, die es nicht gibt

«Bald ausverkauft» oder «weniger als 1% der Karten» verfügbar – mit solchen Einblendern drängt Viagogo Interessenten auf seiner Internetseite zum Kauf von überkauften Tickets. Die Plattform bietet sogar Billette an, die noch gar nicht erhältlich sind.

Harry Styles
 Wembley Stadion, London, Großbritannien
 Samstag, 18 Juni 2022 16:00 [Datum und Uhrzeit ändern](#) [\(Mehr Harry Styles Veranstaltungen\)](#)
 Nachfrage nach dieser Veranstaltung **Hoch**
 für Harry Styles auf unserer Website



Wie viele Tickets?

Bitte geben Sie an, wie viele Tickets Sie wünschen und wir zeigen Ihnen die besten Angebote für diese Anzahl. Es kann sein, dass weniger Tickets verfügbar sind, als sie selektieren.

1 Ticket **2 Tickets** 3 Tickets 4 Tickets 5 oder mehr Tickets

Weniger als 2% aller Tickets für diesen Veranstaltungsort derzeit verfügbar auf unserer Website

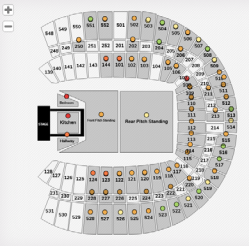

PREISKLASSE

CHF 214-254
CHF 254-283
CHF 283-779
CHF 779-1.304
CHF 1.304

WO MÖCHTEN SIE IHREN PLATZ HABEN?

Mittlere Reihe Noch 107 Tickets übrig in diesem Bereich auf unserer Website

Obere Reihe

Pitch

Diese Veranstaltung wird sich voraussichtlich ausverkaufen innerhalb von 5 Tagen auf unserer Website

Noch 646 Tickets übrig für dieses Event, die Ihren Suchkriterien entsprechen auf unserer Website

Die besten Werttickets zeigen?

Block: 517 | Reihe 20
 2 verbleibende Tickets unter diesem Angebot auf unserer Website

CHF215 pro Ticket

Auswählen

Sichere Lieferung
 Lageplan bald verfügbar

- ✔ Uneingeschränkte Sicht
- ✔ Die Sitzplätze liegen nebeneinander.
- ⚠ Unter 15-Jährige nur in Begleitung eines Erwachsenen

Block: 508 | Reihe 27
 2 verbleibende Tickets unter diesem Angebot auf unserer Website

CHF217 pro Ticket

Auswählen

E-Ticket
 Lageplan bald verfügbar

- ✔ Uneingeschränkte Sicht
- ✔ Die Sitzplätze liegen nebeneinander.
- ⚠ Kinder und Jugendliche unter 16 Jahren müssen von einem Erwachsenen begleitet werden

Block: 523 | Reihe 23
 2 verbleibende Tickets unter diesem Angebot auf unserer Website

CHF226 pro Ticket

Auswählen

E-Ticket
 Lageplan bald verfügbar

- ✔ Uneingeschränkte Sicht
- ✔ Die Sitzplätze liegen nebeneinander.
- ⚠ Unter 15-Jährige nur in Begleitung eines Erwachsenen

«Nur noch 137 Tickets übrig»: Zu diesem Zeitpunkt waren die Billette für den Fussball noch gar nicht erhältlich (Bild: NIKLAUS KOLLER)

Lebensbereiche

Demokratie

SRF News Sport Meteo Kultur DOK

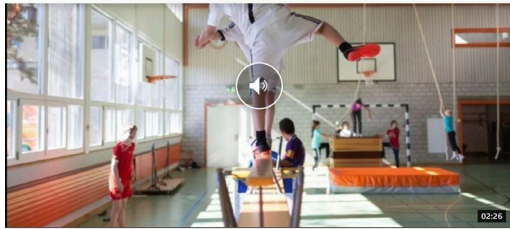

Je nach Sportverein beträgt die Miete mehrere zehntausend Franken pro Jahr.
Aus Regionaljournal Basel Baselland vom 23.04.2019.

[Unterschriftensammlung](#)

Vereine machen Druck für kostenlose Nutzung von Sportanlagen

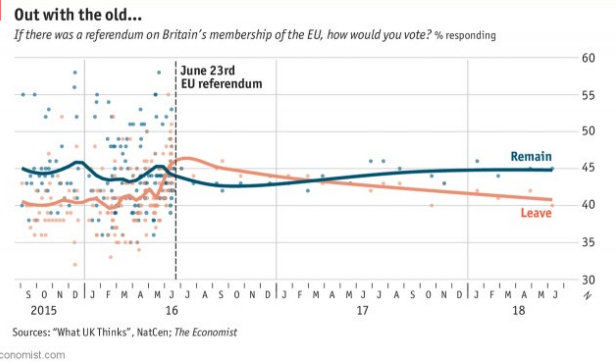

Freizeit

Ktipp ANMELDEN

Ticketbörse: Viagogo verkauft Tickets, die es nicht gibt

«Bald ausverkauft» oder «weniger als 1% der Karten» verfügbar – mit solchen Einblendern drängt Viagogo Interessenten auf seiner Internetseite zum Kauf von überpreuerten Tickets. Die Plattform bietet sogar Billette an, die noch gar nicht erhältlich sind.



«Nur noch 137 Tickets übrig». Zu diesem Zeitpunkt waren die Billette für den Fussball noch gar nicht erhältlich (Bild: NIKLAUS KOLLER)

Gesundheit



TOTALBURN COMPLEX™



ORIGINAL-PRODUKT



NATURAL UND BIOACTIVEN



Achten Sie auf das Gewicht, genau wie es die Promis tun – effektiv und sicher!

BurnBooster – innovative Kapseln, mit denen Sie ein für allemal unnötige Pfunde loswerden können. Dank den wirksamsten Inhaltsstoffen natürlichen Ursprungs bekommen Sie das, was Sie sich auch längst gewünscht haben – eine schlanke Figur, die Sie andere nur beneiden werden und wodurch die Augen des anderen Geschlechts sich angezogen fühlen!

- ✓ bis zu 8 Kilogramm weniger pro Monat
- ✓ eine schnellere Fettverbrennung
- ✓ ein schnellerer Stoffwechsel
- ✓ ein kleinerer Appetit
- ✓ viel mehr Energie

JETZT REZEPTFREI
ERHÄLTlich!

Testen Sie BurnBooster!

Holen Sie sich eine kostenlose Packung

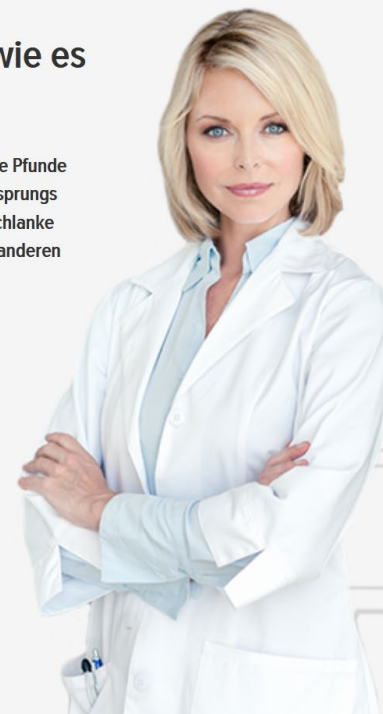

Komplexer, doppelter Schlag gegen das Fett!

Der langsame Stoffwechsel ist ein häufiges Hindernis, das Idealgewicht zu erreichen. Während manche essen dürfen, was sie es nur wollen und dabei nicht zunehmen, müssen die anderen auf jede Mahlzeit aufpassen, da sie sich leicht in ihrem Körper ablagern kann. BurnBooster dank z. B. Capsaicin Gehalt trägt zur Erhöhung der Fettverbrennungsrate bei und erhöht somit den Stoffwechsel.

Der zweitwichtigste Faktor, der den Gewichtsverlustprozess beeinflusst, ist eine kleinere Esslust. Wenn Sie Hungeranfälle, ständige Lust zum Naschen und ständigen Appetit einfach loswerden möchten, hilft Ihnen dabei die grüne Gerste, die in BurnBooster enthalten ist.

Es ist ein doppelter Schlag gegen überflüssige Kilos, es bringt Ihnen erstaunliche Effekte!



Hilfe direkt aus der Natur!



Patrizia, my love!



Cayennepfeffer – beschleunigt die Fettverbrennung

Cayennepfeffer ist nicht nur ein bekanntes Gewürz, sondern auch eine Substanz, die den Prozess der Fettverbrennung beschleunigt und die Körperwärme erzeugt (das Phänomen der sog. Thermogenese). Darüber hinaus verbessert er auch den Stoffwechsel, hilft bei der Verdauung, beugt Blähungen vor und verhindert effektiv die Lust auf Süßigkeiten und salzige Snacks, die der Feind Nummer 1 jeder Person auf Diät sind.



Garcinia Cambogia – ein natürlicher Fettverbrenner mit großer Kraft

Garcinia Cambogia ist eine tropische Frucht mit unübertroffener Entschlankungskraft. Sie unterdrückt effektiv den Appetit und hilft, den Wunsch, etwas zwischendurch zu naschen, zu bekämpfen. Sie sorgt für ein lang anhaltendes Sättigungsgefühl, so dass Sie das tägliche Kalorienlimit nicht überschreiten und der Waageanzeiger weiterhin nach unten geht. Darüber hinaus reduziert sie auch den schlechten Cholesterinspiegel und schützt das Muskelgewebe – dank Garcinia Cambogia werden Sie nur Fett verbrennen, nicht die Muskeln.



Grüner Kaffee – Energie in einer Pille

Grüner Kaffee enthält Chlorogensäure, die für die Glukose-Assimilation verantwortlich ist (unverbrannte Kaffeebohnen können die Glukoseaufnahme durch Nahrungsaufnahme um bis zu 7% senken). Die Lieferung von grünem Kaffee regt den Stoffwechsel an und reduziert effektiv den Spiegel vom schlechten Cholesterin im Blut. Sie erhalten auch eine riesige Spritze an Energie, die auch von Koffein kommt, so wird also Ihre Motivation, eine Diät fortzusetzen, sicher nicht fallen und die zusätzliche Kraft werden Sie während Sportübungen nutzen können.

Spezialisten bestätigen die Wirkung von BurnBooster

BurnBooster hat vor allem eine sensationelle, gut komponierte Zusammensetzung. Ich empfehle ihn oft Personen, die zu mir kommen und um Hilfe bitten, wenn alle bisherigen Methoden einfach versagt haben. Solche Bestandteile wie grüne Gerste oder Cayennepfeffer sind für ihre Wirkung wohl bekannt. Ihre Platzierung mit weniger bekannten Garcinia Cambogia gibt sehr gute Ergebnisse. BurnBooster wirkt auf 2 der größten Probleme beim Abnehmen: Unfähigkeit, auf das Essen zu verzichten und ein zu langsames Tempo der Fettverbrennung.

Patrizia Baumüller, Ernährungsberaterin, Berlin



Patrizia, my love!



PRODUCTOS

OFERTA OCASIÓN

SERVICIOS

ALQUILER

BLOG

CONTACTO



Tú decides cómo alquilar tu carretilla elevadora



SIN CONDUCTOR

Trabajos estacionales, tareas puntuales inesperadas, averías... **Te ofrecemos carretillas de alquiler en Valencia para periodos flexibles, y un amplio catálogo de máquinas Eléctricas, Diesel, Retráctiles, etc.** ¡Cuéntanos qué necesitas y alquila tu carretilla al mejor precio y con las mejores condiciones!



CON CONDUCTOR

Ponemos a tu disposición la opción de alquilar carretillas elevadoras con conductor. **Contarás con la experiencia de operarios profesionales titulados** que se ocuparán de manejar la máquina que quieres alquilar. ¡Consigue ahora tu carretilla elevadora de alquiler con conductor!

OPCIÓN A COMPRA



CON OPCIÓN A COMPRA

Te proponemos la opción de alquiler con derecho a compra de carretillas elevadoras en Valencia. **Disfrutarás de tu propia máquina al mejor precio desde un solo día de compromiso de alquiler.** ¡Infórmate y consigue tu carretilla elevadora de alquiler con opción a compra!

¿Por qué alquilar carretillas elevadoras con nosotros?

Patrizia, my love!

STILL
Valencia

PRODUCTOS OFERTA OCASIÓN SERVICIOS **ALQUILER** BLOG CONTACTO Q

Tú decides cómo alquilar tu carretilla elevadora



SIN CONDUCTOR

Trabajos estacionales, tareas puntuales inesperadas, averías... **Te ofrecemos carretillas de alquiler en Valencia para periodos flexibles, y un amplio catálogo de máquinas Eléctricas, Diesel, Retráctiles, etc.** ¡Cuéntanos qué necesitas y alquila tu carretilla al mejor precio y con las mejores condiciones!



CON CONDUCTOR

Ponemos a tu disposición la opción de alquilar carretillas elevadoras con conductor. **Contarás con la experiencia de operarios profesionales titulados** que se ocuparán de manejar la máquina que quieres alquilar. ¡Consigue ahora tu carretilla elevadora de alquiler con conductor!



CON OPCIÓN A COMPRA

Te proponemos la opción de alquilar con **deriva** compra de carretillas elevadoras en Valencia. **Disfrutarás de tu propia máquina al mejor precio desde un solo día de compromiso** alquiler. ¡Infórmate y consigue tu carretilla elevadora de alquiler con opción a compra!

¿Por qué alquilar carretillas elevadoras con nosotros?



Marta Pardo

Decidimos adquirir carretillas en Still Valencia porque necesitábamos mayor agilidad en la carga y descarga de mercancía; Ahora, hemos ganado en eficiencia, seguridad, tiempo y dinero en todas nuestras operaciones.

Patrizia, my love!



Audit

Účetnictví

Mzdy

Daně

Poradna

Nástroje

Články

Kariéra

Kontakt

Audit



Víte k čemu je prospěšný
a jestli je pro Vás povinný?
Pojďme najít odpovědi společně

na schůzce s auditorem

Účetnictví



Naučme se společně číst
mezi účetními řádky. Naše
reporty vám přinesou

světlo do účetní tmy

Mzdy



Čekáte víc než jen jejich výpočet?
Využíváte zaměstnanecké benefity?
Naučíme Vás

přidat lidem na mzdách

Daně



Účetní není daňový poradce.
Jejich pohledy se liší.
Nechte další oči hlídat Vaše finance

a ušetřete na daních

Patrizia, my love!



The image shows a screenshot of a Facebook post from the page 'MC Immo Service'. The profile picture is a circular logo with 'MC Immo Service' and 'Ein Unternehmen der mib' text. The name 'MC Immo Service' and the handle '@MCIMMOSERVICE · Immobilienmakler/in' are displayed. A blue button says 'Nachricht senden'. Below the header, a navigation bar includes 'Startseite', 'Services', 'Bewertungen', 'Fotos', and 'Mehr'. The post itself is dated '5. Oktober 2020' and contains the following text: 'Wir suchen für vorgemerkte und qualifizierte Kunden Ein-/Zweifamilienhäuser, Doppelhäuser sowie Mehrfamilienhäuser. Eigentumswohnungen sind ebenfalls interessant. Regionen: Duisburg-Süd, Meerbusch, Krefeld, Moers, Mülheim a.d. Ruhr und Düsseldorf. ... Mehr anzeigen'. The post features two images: a large, modern living room with a high wooden ceiling, a white sofa, and a fireplace; and a portrait of a woman with brown hair, wearing a blue blazer over a white shirt, identified as Patrizia.

MC Immo Service
@MCIMMOSERVICE · Immobilienmakler/in

Nachricht senden

Hallo! Bitte teile uns mit, wie wir dir weiterhelfen können.

Startseite Services Bewertungen Fotos Mehr

MC Immo Service
5. Oktober 2020 · 🌐

Wir suchen für vorgemerkte und qualifizierte Kunden
Ein-/Zweifamilienhäuser, Doppelhäuser sowie Mehrfamilienhäuser.
Eigentumswohnungen sind ebenfalls interessant.
Regionen: Duisburg-Süd, Meerbusch, Krefeld, Moers, Mülheim a.d.
Ruhr und Düsseldorf. ... **Mehr anzeigen**



Lebensbereiche

Demokratie

SRF News Sport Meteo Kultur DOK

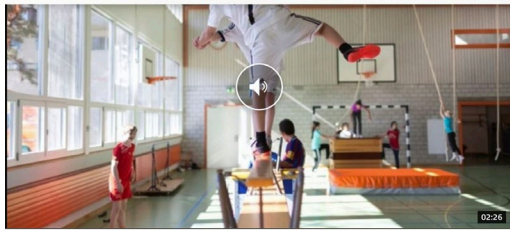

Je nach Sportverein beträgt die Miete mehrere zehntausend Franken pro Jahr.
Aus Regionaljournal Basel Baselland vom 23.04.2019.

Unterschriftensammlung

Vereine machen Druck für kostenlose Nutzung von Sportanlagen

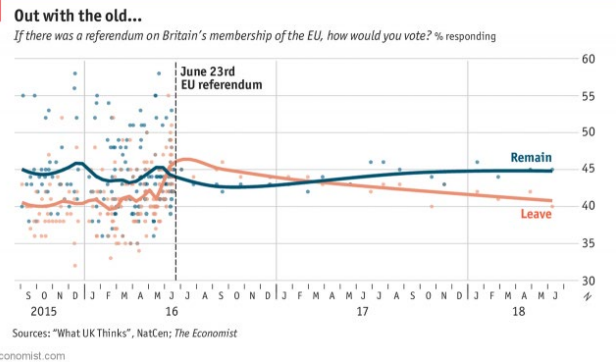

Freizeit

Ktipp



ANMELDEN

Ticketbörse: Viagogo verkauft Tickets, die es nicht gibt

«Bald ausverkauft» oder «weniger als 1% der Karten» verfügbar – mit solchen Einblendern drängt Viagogo Interessenten auf seiner Internetseite zum Kauf von überpreuerten Tickets. Die Plattform bietet sogar Billette an, die noch gar nicht erhältlich sind.



«Nur noch 137 Tickets übrig». Zu diesem Zeitpunkt waren die Billette für den Fussball noch gar nicht erhältlich (Bild: NIKLAUS KOLLER)

Gesundheit

Weniger oder gar keine weitere BurnBooster-Packung, die nach Sie haben können! Stellen Sie sicher, ob es auch Ihnen eine Packung kostet!

BURN BOOSTER TOTAL BURN COMPLEX™ ORIGINAL-PRODUKT NATURAL UND BIOACTIVEN

Achten Sie auf das Gewicht, genau wie es die Promis tun – effektiv und sicher!

BurnBooster – innovative Ergänzung, mit denen Sie ein für allemal anständige Pfunde loswerden können. Dank des wirksamsten Inhaltsstoffes natürlichen Vüergangs bekommen Sie das, was Sie sich nach längst gewünscht haben – eine schlanke Figur, die Sie andere nur beneiden werden und wodurch die Augen des anderen Geschlechts sich angezogen fühlen!

- ✓ bis zu 8 Kilogramm weniger pro Monat
- ✓ eine schnellere Fettverbrennung
- ✓ ein schnellerer Stoffwechsel
- ✓ ein lebhafterer Appetit
- ✓ viel mehr Energie

JETZT REZEPTFREI ERHÄLTLICH! **Testen Sie BurnBooster!** Holen Sie sich eine kostenlose Packung

Komplexer, doppelter Schlag gegen das Fett!
Der langsame Stoffwechsel ist ein häufiges Problem, das Idealgewicht zu erreichen. Während manche es schaffen, was sie es nur wollen und zögern nicht zusammen. Lassen die anderen auf jede Weise zu hoffen, da sie sich leicht in ihrem Körper ablagern kann. BurnBooster dank z. B. Capsaicin trägt zur Erhöhung der Fettverbrennungsrate bei und erhöht somit das Stoffwechsel.
Der zweitwichtigste Faktor, der den Gewichtsverlustprozess beeinflusst, ist eine kleinere Esszeit. Wenn Sie

Spezialisten bestätigen die Wirkung von BurnBooster

BurnBooster hat vor allem eine sensationelle, gut komponierte Zusammensetzung. Ich empfehle ihn oft Personen, die zu mir kommen und um Hilfe bitten, wenn alle bisherigen Methoden einfach versagt haben. Solche Bestandteile wie grüne Gerste oder Cayennepeffer sind für ihre Wirkung wohl bekannt. Ihre Platzierung mit weniger bekannten Garcinia Cambogia gibt sehr gute Ergebnisse. BurnBooster wirkt auf 2 der größten Probleme beim Abnehmen: Unfähigkeit, auf das Essen zu verzichten und ein zu langsames Tempo der Fettverbrennung.

Patrizia Baumüller, Ernährungsberaterin, Berlin



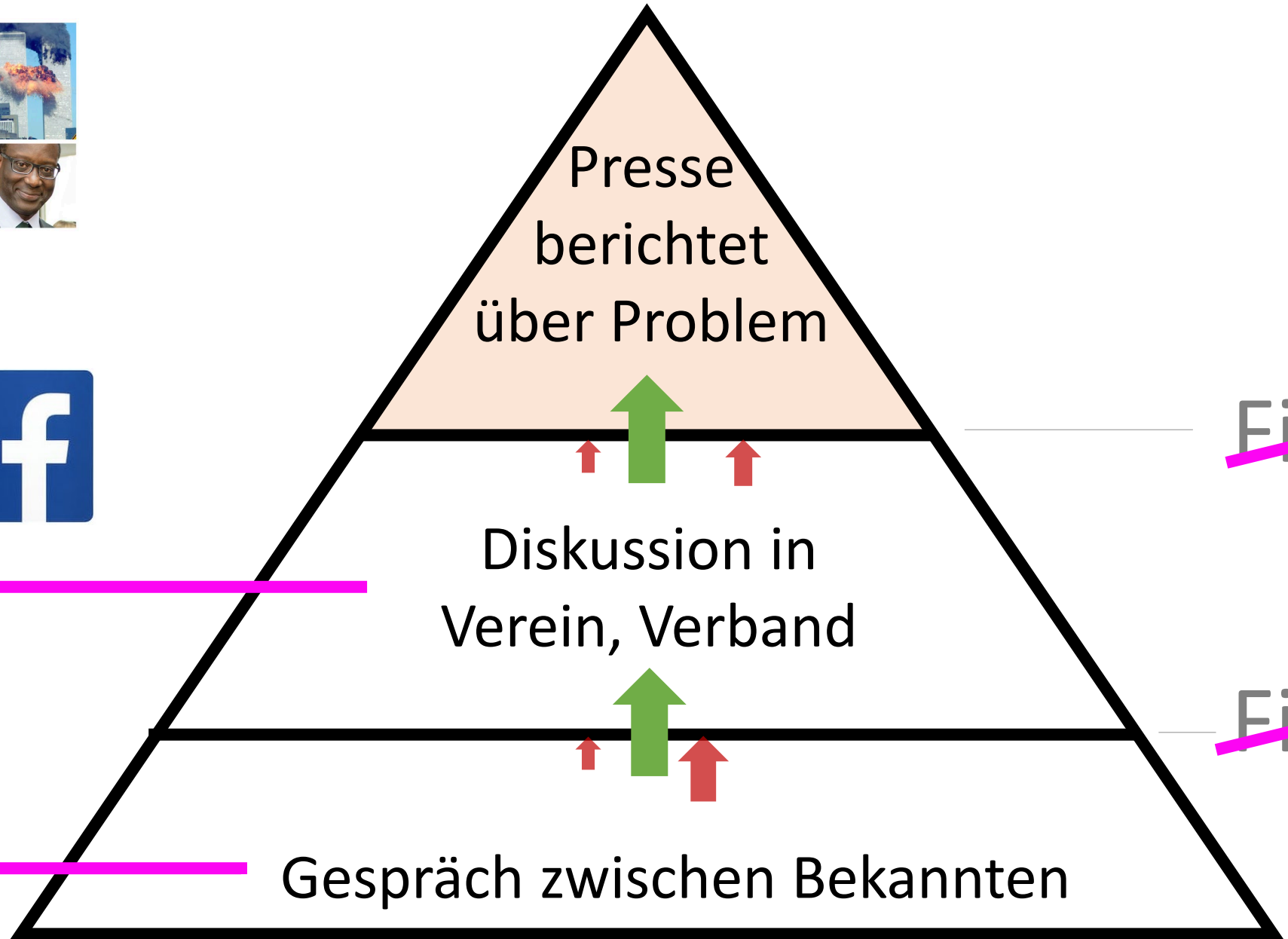
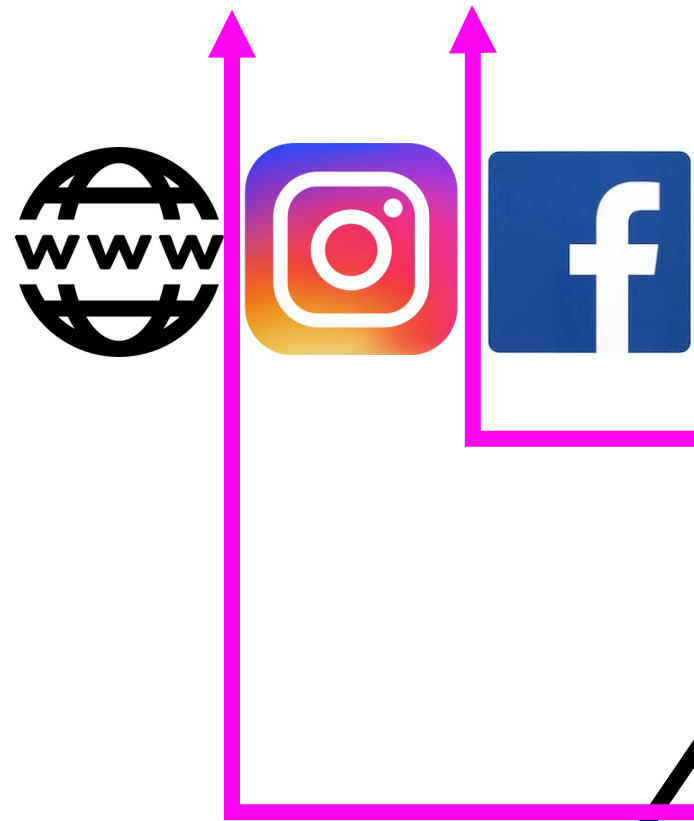

Die Welt von ~~morgen~~ heute

Nehmt Handy, Laptop oder Tablet und besucht mal:

www.online-news.ch

Rubrik Schweiz

Home / Schweiz

Schweiz Bildung

Grossartige Weiterbildung zu Medienkompetenz an Kanti Reussbühl

Von Armin Schwan -- 3.2.2022



Weiterbildung muss nicht immer öde sein. Das haben heute auch die Lehrpersonen der Kantonsschule Reussbühl festgestellt. Das spannende Thema Medienkompetenz hat viele Teilnehmende tief berührt. "Es ist so toll, ich kanns es kaum glauben", berichtet eine Teilnehmerin unter Freudentränen. Ein Teilnehmer hielt es nicht mehr aus, sprang von seinem Stuhl auf und führte spontan einen Freudentanz auf. Die Prorektorin der Schule, Irene Gerber, zeigt sich ebenfalls begeistert. Sie will sich nun dafür einsetzen, dass alle Angestellten eine Woche mehr Ferien erhalten.







Meist gelesen

- 01 | Krawalle in Bern: Shopping-Center Eröffnung eskaliert
- 02 | Neue Coronafälle in der Schweiz
- 03 | Experiment zur kalten Fusion geglückt
- 04 | Kriminalität stagniert auf tiefem Niveau
- 05 | Parteien starten in den Abstimmungskampf

Vorsicht mit (zu) einfachen Ratgebern...

Vier Schritte zum Einschätzen einer Quelle

Das Internet bietet bisher nie gekannte Möglichkeiten zur Informationsbeschaffung. Die Fähigkeit, Informationen bedarfsgerecht zu recherchieren und korrekt einzuschätzen, ist angesichts der Masse und der neuen Qualität an Falschmeldungen kein leichtes Unterfangen. Mit wenigen Schritten können Kinder und Jugendliche, aber auch Erwachsene, die Seriosität eines Inhalts besser einschätzen:

1. Quelle: Überprüfen, wer hinter einem Inhalt steckt!	2. Fakten: Stimmt das, was behauptet wird? Nicht alles ist wahr!	3. Bilder: Überprüfen, ob das verwendete Bild wirklich zum Text gehört oder bearbeitet ist.	4. Aktualität: Aus welcher Zeit stammen die Informationen?
Ein Blick auf die Autorin/den Autor oder ins Impressum einer Website sollte zeigen, wer hinter dem Inhalt steht (Parteilichkeit, Kompetenz, Intention). Fehlt eine Adresse oder ist ein Postfach im Ausland angegeben, sollte das kritisch hinterfragt werden. 	Wird das Thema auf anderen Seiten ähnlich aufgearbeitet, oder erscheint es sogar exakt im gleichen Wortlaut? Kopierte Inhalte deuten auf unseriöses Copy & Paste-Verhalten hin. Texte, die verkürzt nur auf Schlagzeilen beruhen, wenig Inhalt und viel Meinung präsentieren, sollten mit Vorsicht genossen werden. 	Bei Falschmeldungen werden oft Bilder aus anderen Kontexten verwendet. Eine Rückwärts-Bildersuche kann helfen, dem Original auf die Spur zu kommen. 	In Suchmaschinen hilft ein voreingestellter Filter , der den Zeitraum der Ergebnisse einschränkt, die neuesten Informationen zu einem Thema zu finden. 

Vorsicht mit (zu) einfachen Ratgebern...

1. Quelle:

Überprüfen, wer hinter einem Inhalt steckt!

Ein Blick auf die Autorin/den Autor oder ins Impressum einer Website sollte zeigen, wer hinter dem Inhalt steht (Parteilichkeit, Kompetenz, Intention). Fehlt eine Adresse oder ist ein Postfach im Ausland angegeben, sollte das kritisch hinterfragt werden.

FAKE?

Online-News.ch

Verlässliche News jederzeit und immer aktuell. Online-News ist das reichweitenstärkste Nachrichtenportal in der Schweiz.

➤ Industriegasse 7, 8008 Zürich

✉ kontakt@online-news.ch

Impressum Online-News.ch

Von Armin Schwan -- 3.2.2022

The screenshot shows the Online-News.ch website interface. At the top, there is a navigation bar with 'HOME', 'SCHWEIZ', 'AUSLAND', 'WIRTSCHAFT', 'SPORT', and 'LIFESTYLE'. Below this is a banner for 'Zukunft gestalten' with the tagline 'In den Stadtrat statt herkommen und verwirren'. The main content area features a news article titled 'Grossartige Weiterbildung zu Medienkompetenz an Kanti Reussbühl' by Armin Schwan, dated 3.2.2022. An orange arrow points from the author name in the article header to the author bio at the top of the page. To the right of the article is a 'Meist gelesen' section with five items: 'Krawalle in Bern: Shopping-Center Eröffnung eskaliert', 'Neue Coronafälle in der Schweiz', 'Experiment zur kalten Fusion geglückt', 'Kriminalität stagniert auf tiefem Niveau', and 'Parteien starten in den Abstimmungskampf'. There is also a 'BÄCKEREI Bertermann' logo on the right side.

in Suche

Start Ihr Netzwerk Jobs Nachrichten Mitteilungen 99 Sie Mehr Premium testen



Online-News.ch

Armin Schwan
Redaktor bei Online-News.ch
Zürich, Zürich, Schweiz · [Kontaktinformationen](#)

[Vernetzen](#) [Nachricht](#) [Mehr](#)

Aktivitäten [+ Folgen](#)

0 Follower:innen

Armin Schwan hat in letzter Zeit keine Beiträge veröffentlicht.
Die aktuellen Beiträge und Kommentare von Armin Schwan werden hier angezeigt.

[Alle Aktivitäten](#)

Berufserfahrung

 **Redaktor Online-News.ch**
Online-News.ch · Vollzeit

Ausbildung

 **Freie Universität Berlin**
Journalistik
1982–1986







Anzeige ...

Lernen Sie die Grundlagen des B2B-Marketing

[Playbook lesen](#)

Kennen Sie ...?

-  **Michael Hielscher**
Wissenschaftlicher Mitarbeiter am Institut für Medien und Schule an der...
[Vernetzen](#)
-  **Larissa Meyer-Baron**
Praxisdozentin Medienbildung und Informatik
[Vernetzen](#)
-  **Lukas Bannwart**
Dozierender PH Schwyz, Gymnasiallehrer KKS Schwyz
[Vernetzen](#)
-  **Bruno Rüttsche**
Professional researcher
[Vernetzen](#)
-  **Urs Eisenbart**
Führungstraining "Vom Gehorsam zur Verantwortung". VETO-Spezialist. Blog...
[Vernetzen](#)

Vorsicht mit (zu) einfachen Ratgebern...

3. Bilder:

Überprüfen, ob das verwendete Bild wirklich zum Text gehört oder bearbeitet ist.

Bei Falschmeldungen werden oft Bilder aus anderen Kontexten verwendet. Eine Rückwärts-Bildersuche kann helfen, dem Original auf die Spur zu kommen.

FAKE?

Spezialisten bestätigen die Wirkung von BurnBooster



Marta Pardo

Decidimos adquirir carretillas en Still Valencia porque necesitábamos mayor agilidad en la carga y mercancía; Ahora, her eficiencia, seguridad, tie todas nuestras op



allem eine sensationelle, gut komponierte Zusammensetzung. Ich sonen, die zu mir kommen und um Hilfe n einfach versagt haben. Solche Bestand r sind für ihre Wirkung wohl bekannt. Ihr Cambogia gibt sehr gute Ergebnisse. Bu eim Abnehmen: Unfähigkeit, auf das Ess er Fettverbrennung.

Ernährungsberaterin, Berlin



Účetní není daňový poradce.
Jejich pohledy se liší.
Nechte další oči hlídat Vaše finance

[a ušetřete na daních](#)



Ach, Patrizia!



Ach, Armin!?

The screenshot shows a LinkedIn profile for Armin Schwan. At the top, there is a navigation bar with icons for Start, Ihr Netzwerk, Jobs, Nachrichten, Mitteilungen (with a 99 notification badge), and Sie. The profile header includes a search bar, the LinkedIn logo, and the name 'Armin Schwan' with a circular profile picture. Below the name, it states 'Redaktor bei Online-News.ch' and 'Zürich, Zürich, Schweiz · [Kontaktinformationen](#)'. There are three buttons: 'Vernetzen', 'Nachricht', and 'Mehr'. To the right, there are logos for 'Online-News.ch' and 'Freie Universität Berlin'. The 'Aktivitäten' section shows '0 Follower:innen' and a message: 'Armin Schwan hat in letzter Zeit keine Beiträge veröffentlicht. Die aktuellen Beiträge und Kommentare von Armin Schwan werden hier angezeigt.' Below this is a button '+ Folgen' and a link 'Alle Aktivitäten'. The 'Berufserfahrung' section lists 'Redaktor Online-News.ch' at 'Online-News.ch · Vollzeit'. The 'Ausbildung' section lists 'Freie Universität Berlin' for 'Journalistik' from '1982-1986'. On the right side, there is an advertisement for 'Fundamentals Marketing' with a 'Playbook lesen' button. Below the ad is a 'Kennen Sie ...?' section with five suggested connections: Michael Hielscher, Larissa Meyer-Baron, Lukas Bannwart, Bruno Rüttsche, and Urs Eisenbart, each with a 'Vernetzen' button.



Online-News.ch

Freie Universität Berlin



Vorsicht mit (zu) einfachen Ratgebern...

2. Fakten:

Stimmt das, was behauptet wird?
Nicht alles ist wahr!

Wird das Thema auf anderen Seiten ähnlich aufgearbeitet, oder erscheint es sogar exakt im gleichen Wortlaut? Kopierte Inhalte deuten auf unseriöses Copy & Paste-Verhalten hin. Texte, die verkürzt nur auf Schlagzeilen beruhen, wenig Inhalt und viel Meinung präsentieren, sollten mit **Vorsicht** gelesen werden.

TagesAnzeiger

Abo Mangelhafte Onlineregister

Die IT-Spürnase der Nation

Er läutete den Untergang des digitalen Impfbüchleins ein, Swisstransplant brachte er in grosse Schwierigkeiten. Was treibt Sven Fassbender an?



Sven Fassbender an seiner Wirkungsstätte: Das Homeoffice in Bülach.
Foto: Dominique Meienberg,

Seinen jüngsten Coup landete er vor wenigen Tagen: Der 33-jährige IT-Sicherheitsberater entdeckte, dass Kundendaten bei Ticketcontrol.ch von Postauto Schweiz einfach eingesehen und heruntergeladen werden können. Seine spektakulärste Recherche: die Offenlegung des völlig mangelhaften Schutzes der Kundendaten beim elektronischen Impfbüchlein Meineimpfungen.ch. Dieses Defizit war so gravierend, dass die Plattform kurz darauf, im

Vorsicht mit (zu) einfachen Ratgebern...

2. Fakten:

Stimmt das, was behauptet wird?
Nicht alles ist wahr!

Wird das Thema auf anderen Seiten ähnlich aufgearbeitet, oder erscheint es sogar exakt im gleichen Wortlaut? Kopierte Inhalte deuten auf unseriöses Copy & Paste-Verhalten hin. Texte, die verkürzt nur auf Schlagzeilen beruhen, wenig Inhalt und viel Meinung präsentieren, sollten mit **Vorsicht** gelesen werden.

TagesAnzeiger

Abo Mangelhafte Onlineregister

Die IT-Spürnase der Nation

Er läutete den Untergang des digitalen Impfbüchleins ein, Swisstransplant brachte er in grosse Schwierigkeiten. Was treibt Sven Fassbender an?



Sven Fassbender an seiner Wirkungsstätte: Das Homeoffice in Bülach.
Foto: Dominique Meienberg,

Seinen jüngsten Coup landete er vor wenigen Tagen: Der 33-jährige IT-Sicherheitsberater entdeckte, dass Kundendaten bei Ticketcontrol.ch von Postauto Schweiz einfach eingesehen und heruntergeladen werden können. Seine spektakulärste Recherche: die Offenlegung des völlig mangelhaften Schutzes der Kundendaten beim elektronischen Impfbüchlein Meineimpfungen.ch. Dieses Defizit war so gravierend, dass die Plattform kurz darauf, im

BZ BERNER ZEITUNG

Abo Mangelhafte Onlineregister

Die IT-Spürnase der Nation

Er läutete den Untergang des digitalen Impfbüchleins ein, Swisstransplant brachte er in grosse Schwierigkeiten. Was treibt Sven Fassbender an?



Sven Fassbender an seiner Wirkungsstätte: Das Homeoffice in Bülach.
Foto: Dominique Meienberg,

Seinen jüngsten Coup landete er vor wenigen Tagen: Der 33-jährige IT-Sicherheitsberater entdeckte, dass Kundendaten bei Ticketcontrol.ch von Postauto Schweiz einfach eingesehen und heruntergeladen werden können. Seine spektakulärste Recherche: die Offenlegung des völlig mangelhaften Schutzes der Kundendaten beim elektronischen Impfbüchlein Meineimpfungen.ch. Dieses Defizit war so gravierend, dass die Plattform kurz darauf, im

Vorsicht mit (zu) einfachen Ratgebern...

4. Aktualität:
Aus welcher Zeit
stammen die
Informationen?

In Suchmaschinen hilft
ein voreingestellter Filter,
der den Zeitraum der Er-
gebnisse einschränkt, die
neusten Informationen
zu einem Thema zu finden.

FAKE?



Von Armin Schwan -- 3.2.2022

The screenshot shows a news article on the website 'Online-News.ch'. The article title is 'Grossartige Weiterbildung zu Medienkompetenz an Kanti Reuss sticht'. The author is listed as 'Von Armin Schwan -- 3.2.2022'. An orange arrow points from a box containing this text above to the author and date information in the article. The article text begins with 'Weiterbildung muss nicht immer öde sein. Das haben heute auch die Lehrpersonen der Kantonsschule Reussbühl festgestellt. Das spannende Thema Medienkompetenz hat viele Teilnehmende tief berührt. "Es ist so toll, ich kanns es kaum glauben", berichtet eine Teilnehmerin unter Freudentränen. Ein Teilnehmer hielt es nicht mehr aus, sprang von seinem Stuhl auf und führte spontan einen Freudentanz auf. Die Prorektorin der Schule, Irene Gerber, zeigt sich ebenfalls begeistert. Sie will sich nun dafür einsetzen, dass alle Anwesenden eine Mischung mehr erleben können.' The article also features a 'Meist gelesen' section with five items: '01 Krawalle in Bern: Shopping-Center Eröffnung eskaliert', '02 Neue Coronafälle in der Schweiz', '03 Experiment zur kalten Fusion geglückt', '04 Kriminalität stagniert auf tiefem Niveau', and '05 Parteien starten in den Abstimmungskampf'.

Vorsicht mit (zu) einfachen Ratgebern...

Vier Schritte zum Einschätzen einer Quelle

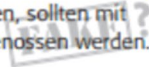
Das Internet bietet bisher nie gekannte Möglichkeiten zur Informationsbeschaffung. Die Fähigkeit, Informationen bedarfsgerecht zu recherchieren und korrekt einzuschätzen, ist angesichts der Masse und der neuen Qualität an Falschmeldungen kein leichtes Unterfangen. Mit wenigen Schritten können Kinder und Jugendliche, aber auch Erwachsene, die Seriosität eines Inhalts besser einschätzen:

1. Quelle: Überprüfen, wer hinter einem Inhalt steckt!	2. Fakten: Stimmt das, was behauptet wird? Nicht alles ist wahr!	3. Bilder: Überprüfen, ob das verwendete Bild wirklich zum Text gehört oder bearbeitet ist.	4. Aktualität: Aus welcher Zeit stammen die Informationen?
Ein Blick auf die Autorin/den Autor oder ins Impressum einer Website sollte zeigen, wer hinter dem Inhalt steht (Parteilichkeit, Kompetenz, Intention). Fehlt eine Adresse oder ist ein Postfach im Ausland angegeben, sollte das kritisch hinterfragt werden. 	Wird das Thema auf anderen Seiten ähnlich aufgearbeitet, oder erscheint es sogar exakt im gleichen Wortlaut? Kopierte Inhalte deuten auf unseriöses Copy & Paste-Verhalten hin. Texte, die verkürzt nur auf Schlagzeilen beruhen, wenig Inhalt und viel Meinung präsentieren, sollten mit Vorsicht genossen werden. 	Bei Falschmeldungen werden oft Bilder aus anderen Kontexten verwendet. Eine Rückwärts-Bildersuche kann helfen, dem Original auf die Spur zu kommen. 	In Suchmaschinen hilft ein voreingestellter Filter , der den Zeitraum der Ergebnisse einschränkt, die neuesten Informationen zu einem Thema zu finden. 

Jede Situation im Umgang mit (falschen) Informationen ist in der Regel so komplex und eigen, dass dem (zu) einfachen Abarbeiten von Leitfäden **immer eine Diskussion folgen sollte.**

Ich bin nicht verrückt, meine Eltern haben mich testen lassen

Online-News.ch

5 in den Stadtrat *Zukunft gestalten*
statt bevormunden und verwalten

HOME ▾ SCHWEIZ AUSLAND WIRTSCHAFT SPORT LIFESTYLE 🔍

Rubrik Schweiz Home / Schweiz

Schweiz Bildung

Grossartige Weiterbildung zu Medienkompetenz an Kanti Reussbühl

Von Armin Schwan -- 3.2.2022



Weiterbildung muss nicht immer öde sein. Das haben heute auch die Lehrpersonen der Kantonsschule Reussbühl festgestellt. Das spannende Thema Medienkompetenz hat viele Teilnehmende tief berührt. "Es ist so toll, ich kanns es kaum glauben", berichtet eine Teilnehmerin unter Freudentränen. Ein Teilnehmer hielt es nicht mehr aus, sprang von seinem Stuhl auf und und führte spontan einen Freudentanz auf. Die Prorektorin der Schule, Irene Gerber, zeigt sich ebenfalls begeistert. Sie will sich nun dafür einsetzen, dass alle Angestellten eine Woche mehr Ferien erhalten.

BÄCKEREI
Bertermann

Meist gelesen

- 01 | Krawalle in Bern: Shopping-Center Eröffnung eskaliert
- 02 | Neue Coronafälle in der Schweiz
- 03 | Experiment zur kalten Fusion geglückt
- 04 | Kriminalität stagniert auf tiefem Niveau
- 05 | Parteien starten in den Abstimmungskampf

SONDERBERICHT: Präsident Guy Parmelin kündigt ein Konjunkturprogramm im Wert von 100 Milliarden Euro an und fordert alle Bürger auf, sich rasch zu beteiligen

von Tom Waits
8. Februar 2021

Wie Gesehen Bei



Präsident Guy Parmelin enthüllt aktuelle Nachrichten - Ein neuer Anreiz für Schweiz

Präsident Guy Parmelin überraschte alle, nachdem er einen neuen 100-Milliarden-Euro-Plan zur Ankurbelung der Wirtschaft vorgelegt hatte. Er kündigte an, dass die Bundesregierung in Finanztechnologie investiert, eine neue automatisierte Handelsplattform namens *Immediate Edge*. Die Idee ist sehr einfach. Die durchschnittliche Person kann sich anmelden und mit Bitcoin Einnahmen erzielen, auch wenn sie keine Erfahrung mit Investitionen oder Technologie hat.

ERGEBNISSE UNSERER LESER

GEWINN: 5.552 €



„Ich nutze *Immediate Edge* etzt seit etwas mehr als 2 Wochen, und habe mit meiner ursprünglichen Einzahlung von 225 € schon 5.802 € erzielt. Das ist mehr, als ich bei der Arbeit verdiene.“

Ernst Schneider
Geneva, Switzerland

GEWINN: 9.200 €



„Ich habe nach nur einem Monat mit *Immediate Edge* Gewinne im Wert von mehr als 9.200 € erzielt. Da ich es von meinem Laptop aus nutzen kann, bin ich durch ganz Schweiz gereist und verdiene die ganze Zeit dabei Geld!“

Karl Wagner
Basel Switzerland

Wo Fake News und recherchieren sich treffen

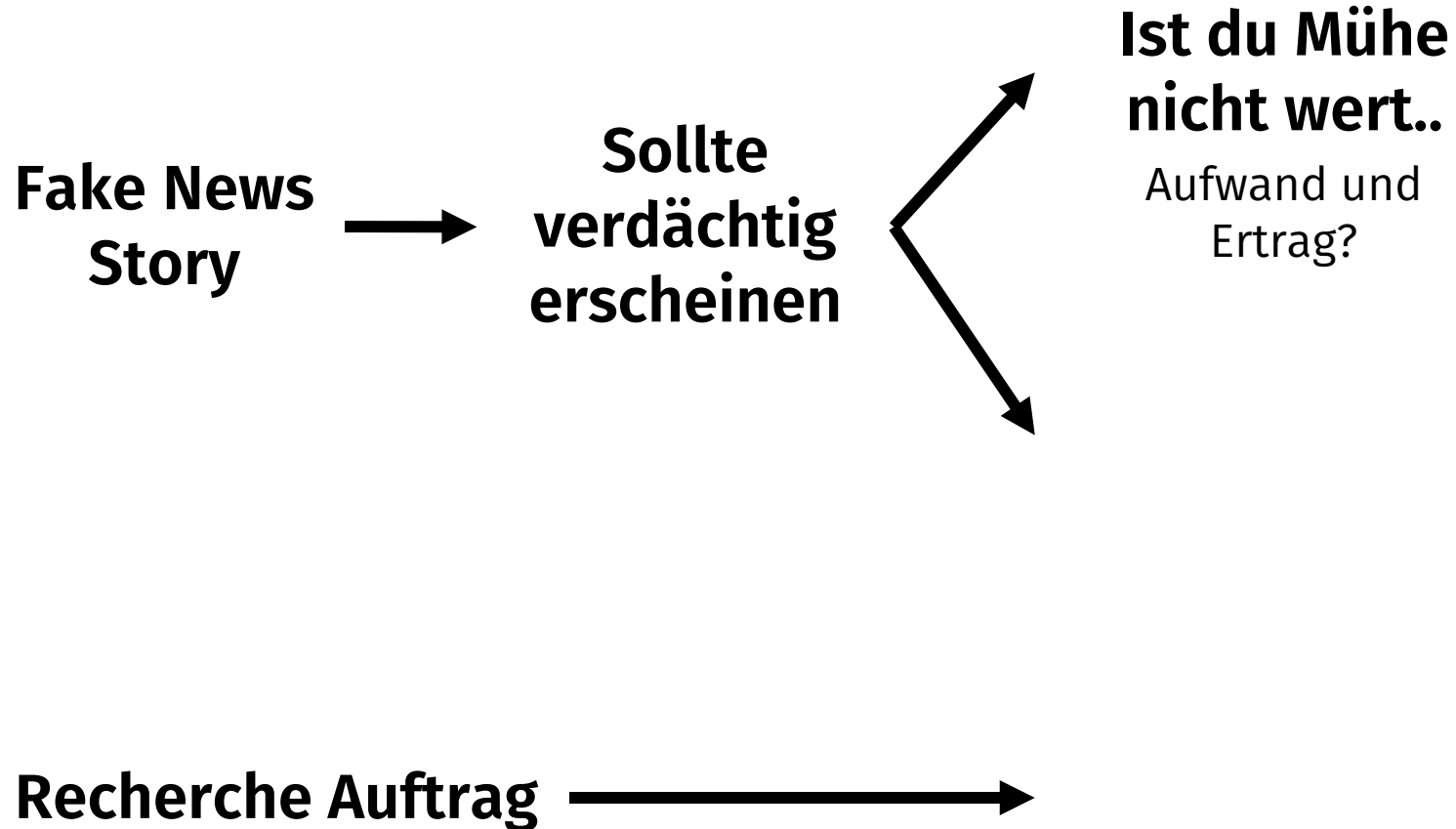

Schritte beim Lösen von Rechercheaufgaben

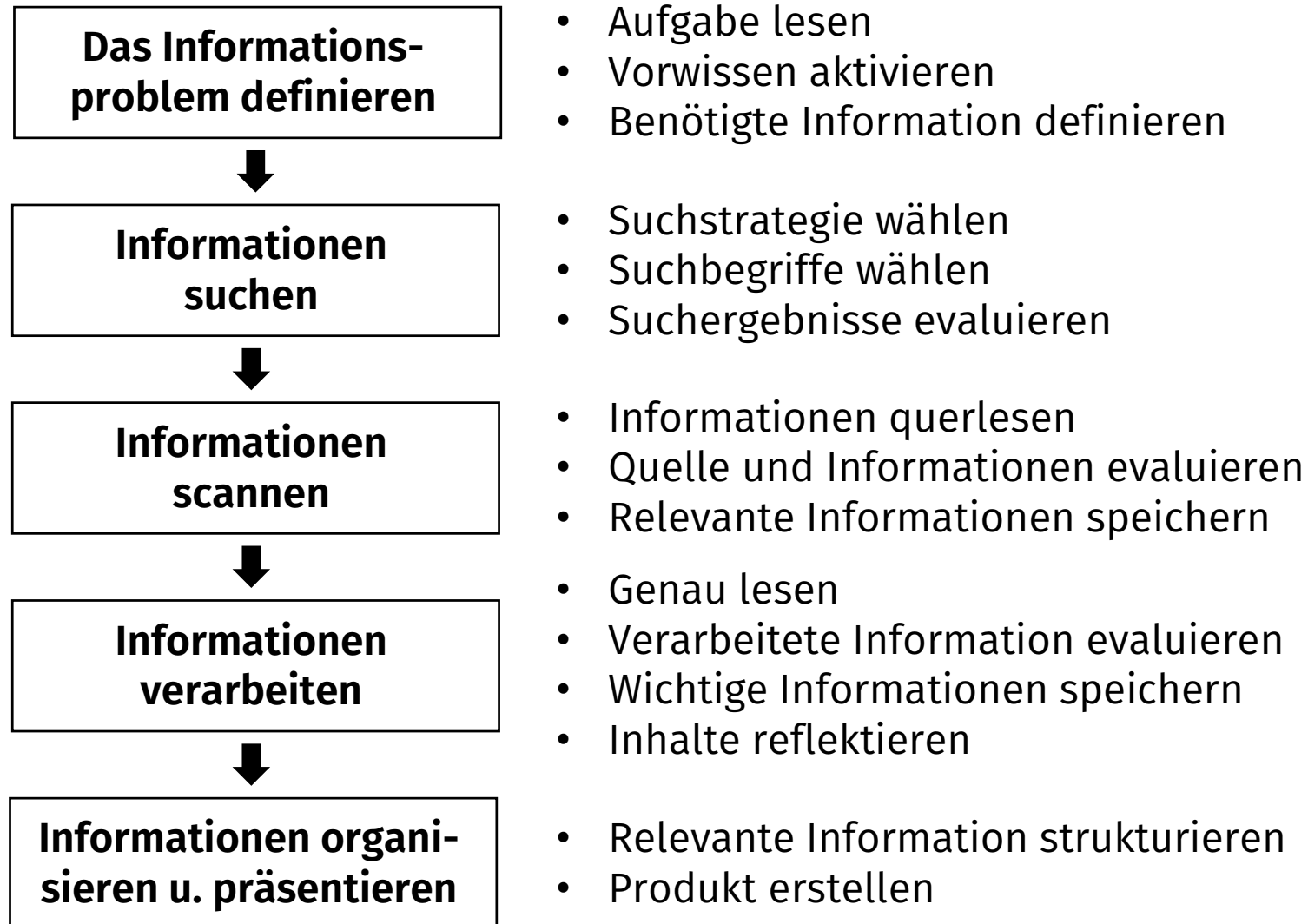

Schritte beim Lösen von Rechercheaufgaben

**Das Informations-
problem definieren**

- Aufgabe lesen
- Vorwissen aktivieren
- Benötigte Information definieren

Wie schnell ist ein Mustang?

Höchstgeschwindigkeit von Mustang



Schritte beim Lösen von Rechercheaufgaben

**Das Informations-
problem definieren**



**Informationen
suchen**

- Aufgabe lesen
- Vorwissen aktivieren
- Benötigte Information definieren

- Suchstrategie wählen
- Suchbegriffe wählen
- **Suchergebnisse evaluieren**

Wie schnell ist ein Mustang?

Höchstgeschwindigkeit von Mustang

Google Suche
„Mustang“ und
„Höchstgeschwindigkeit“



mustang höchstgeschwindigkeit

Ungefähr 208'000 Ergebnisse (0.55 Sekunden)

Ford Mustang GT (2019) im Test (Technische Daten)

Testwagen	
0-200 km/h	16,4 s
60-100 km/h	2,3 s
80-120 km/h	2,7 s
Höchstgeschwindigkeit	250 km/h

[96 weitere Zeilen](#)

[https://www.auto-motor-und-sport.de › test › technische-d...](https://www.auto-motor-und-sport.de/test/technische-daten/ford-mustang-gt-2019)
Ford Mustang GT (2019) im Test (Technische Daten) - Auto ...

[?](#) Informationen zu hervorgehobenen Snippets · [Feedback geben](#)

Ähnliche Fragen

- Wie viel fährt ein Mustang? ▾
- Wie viel fährt der Ford Mustang GT? ▾
- Welchen Motor hat der Ford Mustang GT? ▾
- Wie viel kmh hat der Ford Mustang? ▾

[Feedback geben](#)

[https://www.auto-motor-und-sport.de › test › technische...](https://www.auto-motor-und-sport.de/test/technische-daten/ford-mustang-5.0-ti-vct-gt)
Ford Mustang 5.0 Ti-VCT GT im Test (Technische Daten)
 Ford Mustang 5.0 Ti-VCT GT im Test (Technische Daten).

[https://de.wikipedia.org › wiki › Ford_Mustang](https://de.wikipedia.org/wiki/Ford_Mustang)
Ford Mustang - Wikipedia
 Die Höchstgeschwindigkeit des Fahrzeuges war auf 243 km/h begrenzt, der Wagen beschleunigte in 5 Sekunden von 0 auf 97 km/h. Im Vergleich zum **Mustang GT** ...
 Klasse: [Sportwagen](#)
[Mustang I \(1964–1973\)](#) · [Mustang III \(1979–1993...](#) · [Mustang V \(2004–2014\)](#)

Modal

Vorgefertigte Antworten

Autozeitschrift

Wikipedia Artikel

Schritte beim Lösen von Rechercheaufgaben

**Das Informations-
problem definieren**



**Informationen
suchen**



**Informationen
scannen**

- Aufgabe lesen
- Vorwissen aktivieren
- Benötigte Information definieren

- Suchstrategie wählen
- Suchbegriffe wählen
- Suchergebnisse evaluieren

- **Informationen querlesen**
- Quelle und Informationen evaluieren
- Relevante Informationen speichern

Wie schnell ist ein Mustang?

Höchstgeschwindigkeit von Mustang

Google Suche
„Mustang“ und
„Höchstgeschwindigkeit“

Wikipedia Artikel durchscrollen





WIKIPEDIA
Die freie Enzyklopädie

Hauptseite
Themenportale
Zufälliger Artikel

Mitmachen
Artikel verbessern
Neuen Artikel anlegen
Autorenportal
Hilfe
Letzte Änderungen
Kontakt
Spenden

Werkzeuge
Links auf diese Seite
Änderungen an
verlinkten Seiten
Spezialseiten
Permanenter Link
Seiteninformationen
Artikel zitieren
Wikidata-Datenobjekt

Drucken/exportieren
Als PDF herunterladen
 Druckversion

In anderen Projekten
Commons

In anderen Sprachen ⚙

العربية
English
Español
Français
हिन्दी
Italiano
Portugués
Русский
中文

↗ 39 weitere

✎ Links bearbeiten

👤 Nicht angemeldet Diskussionsseite Beiträge Benutzerkonto erstellen Anmelden

Artikel Diskussion

Lesen

Ungesichtete Änderungen

Bearbeiten

Quelltext bearbeiten

Versionsgeschichte

Wikipedia durchsuchen



Ford Mustang

↻ Dieser Artikel behandelt den seit 1964 gebauten Sportwagen *Ford Mustang*. Zum 2019 vorgestellten SUV siehe *Ford Mustang Mach-E*.



Der **Ford Mustang** ist ein seit Frühjahr 1964 vom **amerikanischen** Automobilhersteller **Ford** gebauter **Sportwagen**.

Da die Bezeichnung „Mustang“ für die Unternehmen **Krupp** und **Kreidler** markenrechtlich geschützt war,^[1] wurde der Mustang bis 1979 in Deutschland als „T5“ vertrieben. Der Mustang löste den **Thunderbird** als Nummer eins der Sportcoupés von Ford ab.

Im August 2018 wurde in **Dearborn, Michigan** der 10-millionste Ford Mustang produziert.^[2]

Inhaltsverzeichnis [Verbergen]

- Mustang I (1964–1973)
 - Erste Version
 - Modelljahr 1964 ½
 - Modelljahr 1965
 - Modelljahr 1966
 - Shelby-Mustang 1965/66
 - Motorisierungen
 - Zweite Version: Modelljahre 1967–1968
 - Modelljahr 1967
 - Modelljahr 1968
 - Shelby Mustang, 1967–1968
 - Dritte Version: Modelljahre 1969–1970
 - Modelljahr 1969
 - Modelljahr 1970
 - Shelby Mustang, 1969–1970
 - Vierte Version: Modelljahre 1971–1973
 - Modelljahr 1971
 - Modelljahr 1972
 - Modelljahr 1973
 - Motordaten
- Mustang II (1973–1978)
- Mustang III (1979–1993) - Foxbody-Mustang
- Mustang IV (1994–2004)
- Mustang V (2004–2014)
 - Datenblatt Ford Mustang (2007)
 - Modellpflege
- Mustang VI (seit 2014)
- Mustang *Bullitt*
 - Erstes Sondermodell
 - Zweites Sondermodell
 - Drittes Sondermodell
- Popkultur
 - Ford Mustang im Film
 - Ford Mustang in der Musik
- Literatur
- Weblinks
- Einzelnachweise

Mustang I (1964–1973) [Bearbeiten | Quelltext bearbeiten]

Am 17. April 1964 präsentierte Ford den Mustang der ersten Generation auf technischer Basis des **Ford Falcon** als Coupé sowie als Cabriolet und schuf damit die nachmalig nach ihm benannte Klasse der **Pony Cars**.

Mustang I (1. Generation)

Ford Mustang	
Produktionszeitraum:	seit 1964
Klasse:	Sportwagen
Karosserieversionen:	Coupé, Kombicoupé, Cabriolet

Modelljahr 2018

Im August 2017 wurde der Mustang einem **Facelift** unterzogen, welches seit 2018 auch in Deutschland erhältlich ist. Unter anderem bekam das Fahrzeug ein neues Fahrwerk, höherwertige Materialien, ein digitales Cockpit sowie ein neues Zehn-Gang-Automatikgetriebe. Der 3,7-Liter-V6-Motor wurde aus dem Programm genommen, der 5,0-Liter-V8 in der EU-Version leistet nun 331 kW (450 PS). Serienmäßig verbaut ist beim GT eine Klappenauspuffanlage, um den Klang des Fahrzeugs anzupassen. Ebenfalls hinzugekommen sind zahlreiche Assistenzsysteme, die u. a. ein besseres Abschneiden im Euro-NCAP-Crashtest 2018 (3 Sterne) bewirkten. Die Preise beginnen in Deutschland nunmehr bei 39.500 Euro.^{[26][27]}

Im Rahmen der Detroit Motor Show 2018 präsentierte Ford zum 50-jährigen Jubiläum des Films **Bullitt** ein **Sondermodell des Mustang** als **Reminiszenz** zum damaligen Filmfahrzeug.^[28]

Im Januar 2019 wurde auf der Detroit Motor Show mit dem 567 kW (771 PS) starken **Shelby GT500** ein neues Topmodell der Baureihe vorgestellt. Es wird seit Herbst 2019 offiziell ausschließlich in Nordamerika verkauft.^[29]

Mit dem **Mach 1** ersetzte Ford im Herbst 2020 sowohl den **Bullitt** als auch den **Shelby GT350**.^[30]

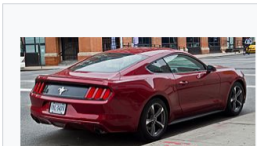

Schräge Heckansicht Ford Mustang VI



Ford Mustang VI Convertible 2014–2017



Schräge Heckansicht Convertible 2014–2017



Innenraum Convertible

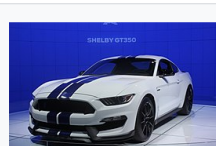

Shelby GT350 2016–2020

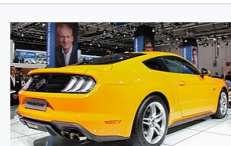

Schräge Heckansicht Mustang Coupé seit 2017



Mustang Coupé seit 2017

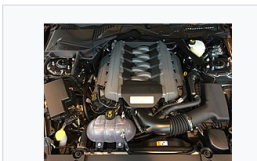

V8-Motor des GT (2017)



Shelby GT500 seit 2019

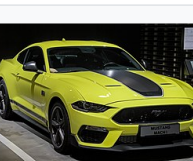

Ford Mustang VI Mach 1 seit 2020

Länge:	4704–4730 mm
Breite:	1916–1979 mm
Höhe:	1377–1567 mm
Radstand:	2720 mm
Leergewicht:	1653–1956 kg

Sterne im Euro NCAP-Crashtest (2017) ^[15]	★★★★☆☆
Sterne im Euro NCAP-Crashtest (2018) ^[16]	★★★★☆☆

Datenblatt Ford Mustang

Modell	2.3 EcoBoost		3.7 V6	5.0 TI-VCT		Bullitt	Mach 1	Shelby GT350	Shelby GT500			
Bauzeitraum	11/2014–08/2017		08/2017–11/2020		11/2014–08/2017		seit 08/2017		08/2018–10/2020	seit 11/2020	01/2016–10/2020	seit 10/2019
Motortyp	R4-Ottomotor		V6-Ottomotor	V8-Ottomotor								
Hubraum in cm³	2261		3720	4951	5038		5163	5134				
max. Leistung in kW (PS) / bei 1/min	233 (317) / 5600 [5700]		213 (290) / 5400	224 (304) / 6500	310 (421) / 6500	331 (450) / 7000	338 (460) / 7000	338 (460) / 7250	392 (533) / 7500	567 (771) / 7000		
max. Drehmoment in Nm / bei 1/min	421 / 3000		440 / 3000	379 / 4000	530 / 4250	529 / 4600		529 / 4900	582 / 4750	847 / 5000		
Getriebeart	6-Gang-Schaltgetriebe [6-Gang-Automatikgetriebe]		6-Gang-Schaltgetriebe [10-Gang-Automatikgetriebe]		6-Gang-Schaltgetriebe [6-Gang-Automatikgetriebe]		6-Gang-Schaltgetriebe [10-Gang-Automatikgetriebe]		6-Gang-Schaltgetriebe	7-Gang-Doppelkupplungsgetriebe		
Antriebsart	Hinterradantrieb											
Höchstgeschwindigkeit in km/h	233			250			263	267 [250]	275	290		
Beschleunigung 0–100 km/h in s	5,8		5,8 [5,5]	5,5	4,8	4,6 [4,3]	4,6	4,8 [4,4]	3,9	3,5		
Verbrauch kombiniert in l/100 km	8,0–8,2 [9,8]		9,0 [9,2]	11,8	13,5–13,6 [12,0–12,8]	12,4 [12,1]	12,4	13,6 [12,0]	14,7	16,8		
CO ₂ -Emission in g/km	179–184 [225]		199 [205]	245	299–306 [281–289]	277 [270]	277	312 [275]	339			

Schritte beim Lösen von Rechercheaufgaben

**Das Informations-
problem definieren**



**Informationen
suchen**



**Informationen
scannen**



**Informationen
verarbeiten**



- Aufgabe lesen
- Vorwissen aktivieren
- Benötigte Information definieren

Wie schnell ist ein Mustang?

Höchstgeschwindigkeit von Mustang

- Suchstrategie wählen
- Suchbegriffe wählen
- Suchergebnisse evaluieren

Google Suche
„Mustang“ und
„Höchstgeschwindigkeit“

- Informationen querlesen
- Quelle und Informationen evaluieren
- Relevante Informationen speichern

Wikipedia Artikel durchscrollen

- **Genau lesen**
- Verarbeitete Information evaluieren
- Wichtige Informationen speichern
- Inhalte reflektieren

**Geschwindigkeit in Tabelle
nachschaun**



Schritte beim Lösen von Rechercheaufgaben

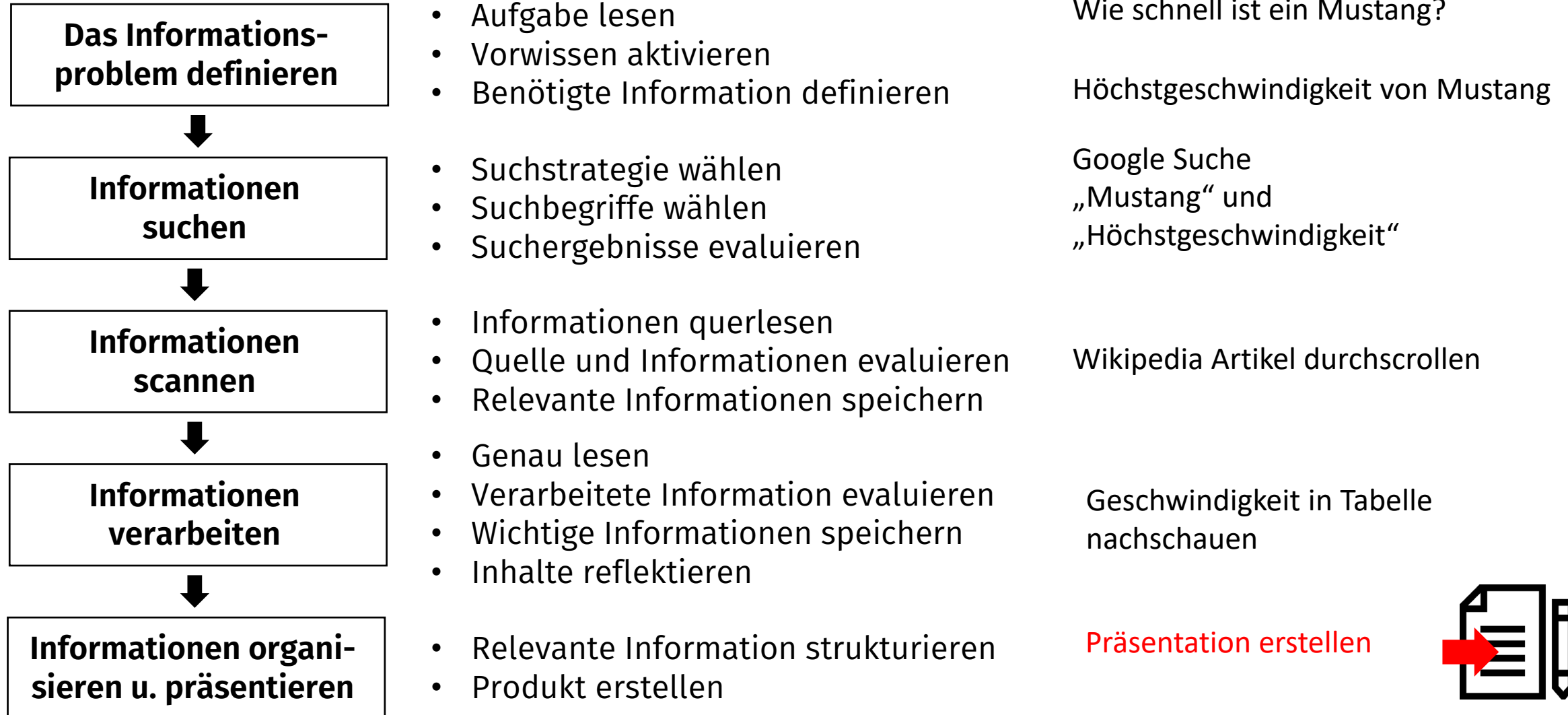

Gestaltungsmöglichkeiten



- Wie viel Vorwissen will ich mitgeben?
- Wie stark will ich die Suchstrategie(n) vorgeben/einschränken?
- Will ich zwischen bestimmten Schritten eine Rückmeldung geben oder erst am Schluss?
- Will ich Vorgaben zum Speichern (z.B. Notizen, Mindmap) der Informationen in Schritt 3 und 4 machen?
- Will ich Hilfestellungen zur Evaluation von Informationen bei Schritt 3 und 4 geben?
- Will ich die Art der Präsentation in Schritt 5 vorgeben oder ist das Finden der passenden Präsentation Teil der Aufgabe?

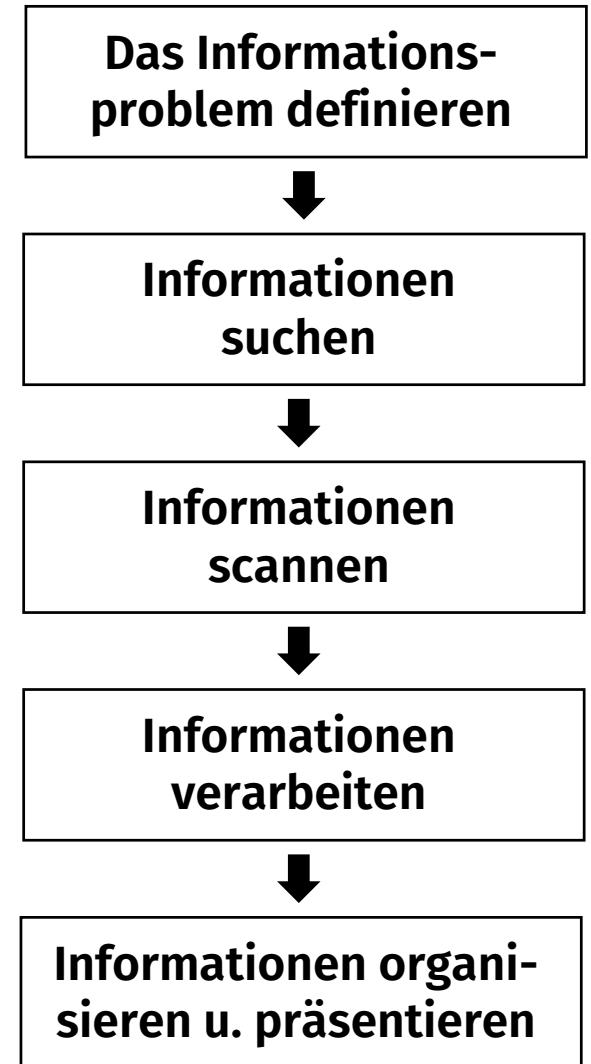

Schritte beim Lösen von Rechercheaufgaben

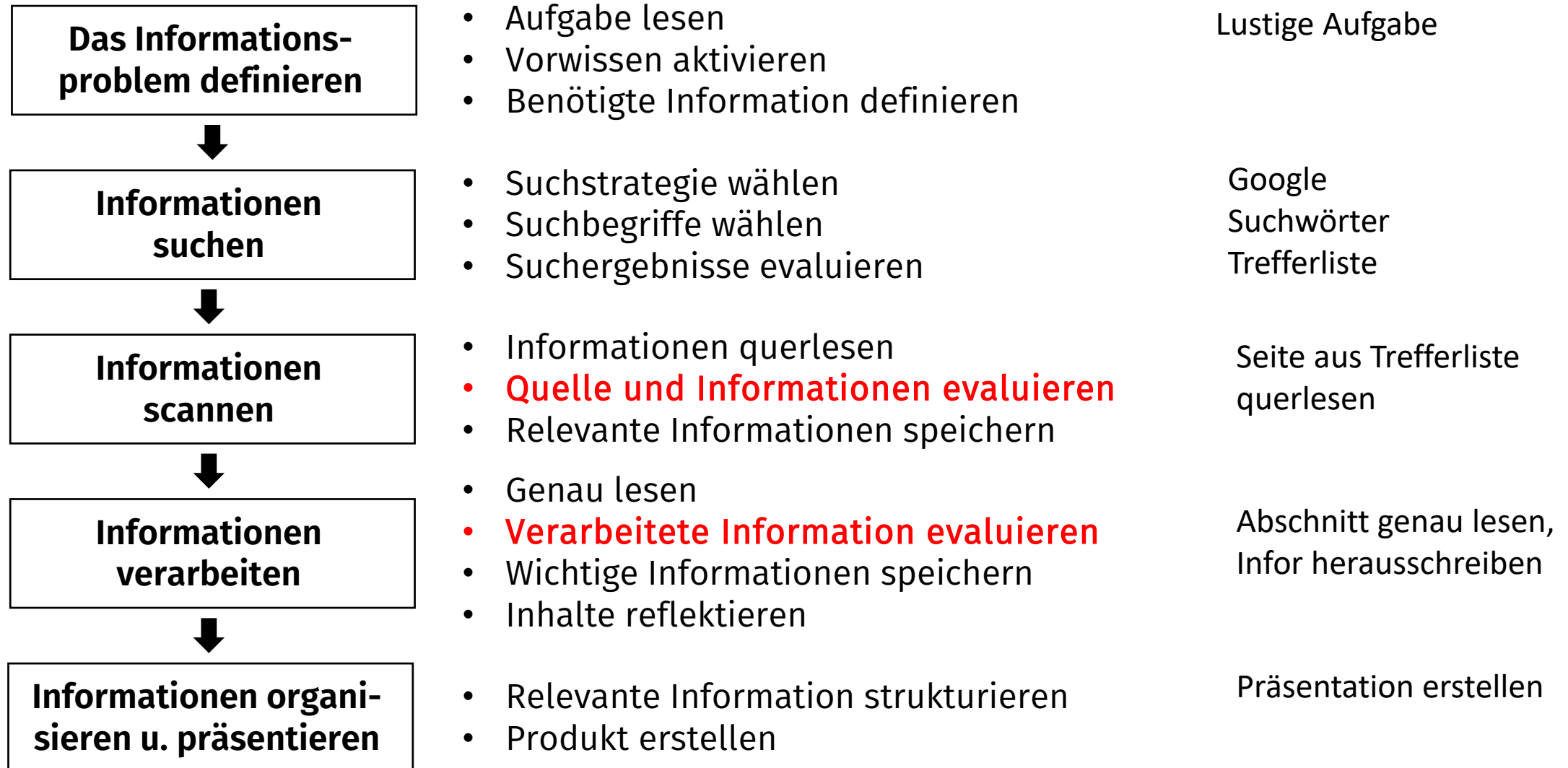

Glaubwürdigkeit überprüfen (11-18 J.)

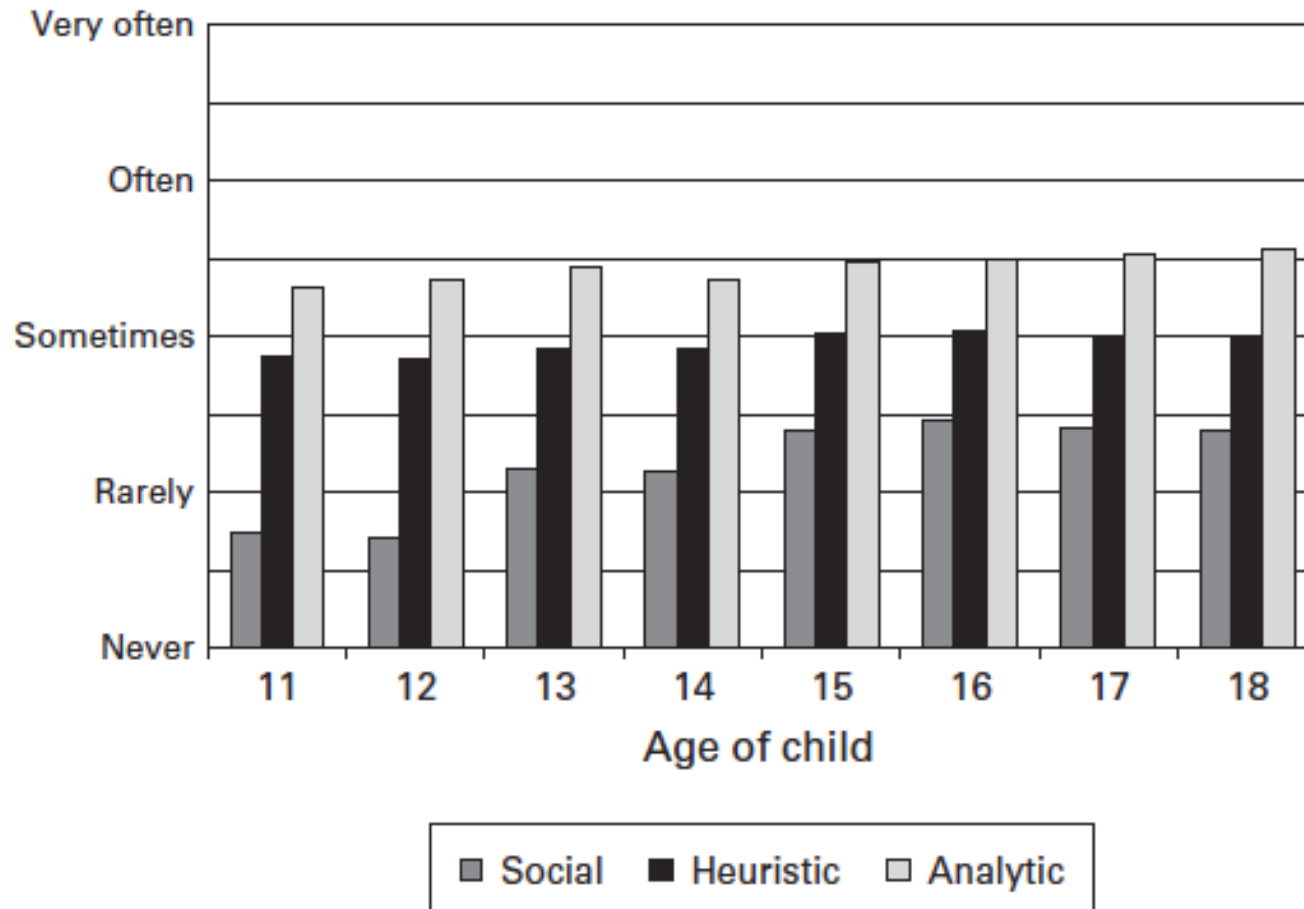

Social

Ich frage jemanden

Heuristic

Ich nutze einfache Regeln

Analytic

Ich überprüfe den Inhalt

Glaubwürdigkeit überprüfen (11-18 J.)

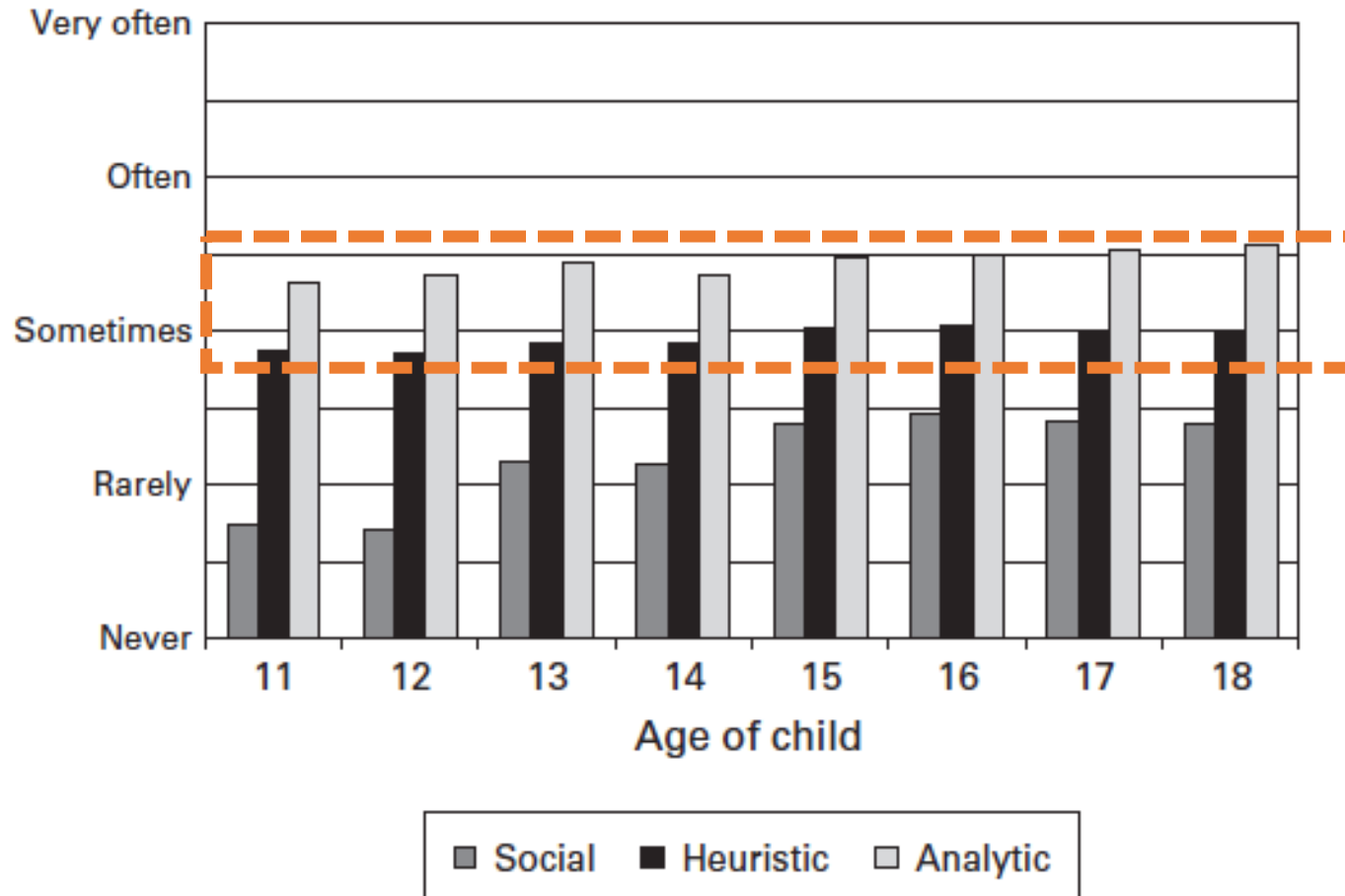

Social

Ich frage jemanden

Heuristic

Ich nutze einfache Regeln

Analytic

Ich überprüfe den Inhalt

Heuristiken (16-20 J.)

Was kann dir dabei helfen, die Glaubwürdigkeit von Informationen im Internet zu beurteilen?

- Der Text auf der Webseite ist lang
- Die Webseite ist professionell gestaltet
- Die Webseite hat Bilder
- Viele Nutzer haben die Seite geteilt oder kommentiert
- Die Seite verfolgt kommerzielle Ziele
- Die Seite war weit oben auf meiner Trefferliste



Heuristiken sind nicht per se falsch!

SRF gut



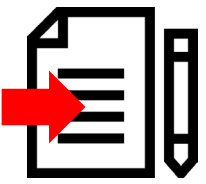

4 Anhaltspunkte für Glaubwürdigkeit

Inhalt

Ausgewogenheit
Vollständigkeit
Richtigkeit
Aktualität
Transparenz
...etc.

Analytisch

Form

Länge des Texts
Bilder
Anzahl Quellen
Design
Likes
..etc.

Heuristisch

Quelle

Glaubwürdigkeit¹
Expertise²
...etc.

Heuristisch/Analytisch

Sozial

Eltern
Lehrpersonen
Kollegen
Experten
...etc.

Sozial

¹Glaubwürdigkeit = Quelle möchte glaubwürdige Informationen geben

²Expertise = Quelle ist fähig, korrekte Informationen zu geben



Wie kann man Recherche Aufgaben differenzieren?

① Art der gesuchten Information

einfacher	Person Menge Ziel Beweis Meinung
schwieriger	Ursache Effekt/Wirkung/Resultat Entsprechung Unterschied

③ Distraktoren einbauen

Begriffe in der Frage, die unterschiedlich interpretiert werden könnten

② Herzustellende Verbindung

lokalisieren	Eins oder mehrere Features in der Frage müssen mit einem oder mehreren Features im Text abgestimmt werden Beispiel: Wann wurde Anne Frank geboren?
zirkulieren	Mehrere Informationen heraussuchen, die ein bestimmtes Kriterium erfüllen Beispiel: Welches ist das meistverkaufte Auto, welches das meistverkaufte Velo in der Schweiz?
integrieren	Zwei oder mehr Informationen müssen identifiziert werden. Danach müssen nach der Verbindung in der Frage verglichen werden (z.B. Gemeinsamkeiten, Unterschiede, Ursache-Wirkung) Beispiel: Welche Partei hat zwischen 2010-2020 zuerst ihren tiefsten Wähleranteil erreicht?
generieren	Gleich wie integrieren, aber die Art der Verbindung wird in der Frage nicht genannt. Beispiel: Ist der Titel eines Textes gut gewählt?



Wie kann man Recherche Aufgaben differenzieren?

① Art der gesuchten Information

einfacher	Person Menge Ziel Beweis Meinung
schwieriger	Ursache Effekt/Wirkung/Resultat Entsprechung Unterschied

③ Distraktoren einbauen

Begriffe in der Frage, die unterschiedlich interpretiert werden könnten

② Herzustellende Verbindung

lokalisieren	Eins oder mehrere Features in der Frage müssen mit einem oder mehreren Features im Text abgestimmt werden Beispiel: Wann wurde Anne Frank geboren?
zirkulieren	Mehrere Informationen heraussuchen, die ein bestimmtes Kriterium erfüllen Beispiel: Welches ist das meistverkaufte Auto, welches das meistverkaufte Velo in der Schweiz?
integrieren	Zwei oder mehr Informationen müssen identifiziert werden. Danach müssen nach der Verbindung in der Frage verglichen werden (z.B. Gemeinsamkeiten, Unterschiede, Ursache-Wirkung) Beispiel: Welche Partei hat zwischen 2010-2020 zuerst ihren tiefsten Wähleranteil erreicht?
generieren	Gleich wie integrieren, aber die Art der Verbindung wird in der Frage nicht genannt. Beispiel: Ist der Titel eines Textes gut gewählt?



Wie kann man Recherche Aufgaben differenzieren?

① Art der gesuchten Information

einfacher	Person Menge Ziel Beweis Meinung
schwieriger	Ursache Effekt/Wirkung/Resultat Entsprechung Unterschied

③ Distraktoren einbauen

Begriffe in der Frage, die unterschiedlich interpretiert werden könnten

② Herzustellende Verbindung

lokalisieren	Eins oder mehrere Features in der Frage müssen mit einem oder mehreren Features im Text abgestimmt werden Beispiel: Wann wurde Anne Frank geboren?
zirkulieren	Mehrere Informationen heraussuchen, die ein bestimmtes Kriterium erfüllen Beispiel: Welches ist das meistverkaufte Auto, welches das meistverkaufte Velo in der Schweiz?
integrieren	Zwei oder mehr Informationen müssen identifiziert werden. Danach müssen nach der Verbindung in der Frage verglichen werden (z.B. Gemeinsamkeiten, Unterschiede, Ursache-Wirkung) Beispiel: Welche Partei hat zwischen 2010-2020 zuerst ihren tiefsten Wähleranteil erreicht?
generieren	Gleich wie integrieren, aber die Art der Verbindung wird in der Frage nicht genannt. Beispiel: Ist der Titel eines Textes gut gewählt?

Was recherchieren lassen? Kim Kardashian *ist* Bundesrat Berset



Informationsbegriff

Medieninhalte haben **keinen objektiven** Informationsgehalt

ERSTES BILD NACH LIEBES-GERÜCHTEN

Outen sich Kim Kardashian und Pete Davidson als Paar?

Publiziert 18. November 2021, 14:57

Seit Wochen zirkulieren Gerüchte um die Reality-TV-Queen und den Comedian. Ein Insta-Post zeigt nun: Die beiden haben zusammen im Pärllilook seinen Geburtstag gefeiert.

von
Stephanie Vinzens



Mit diesem Foto hat Rapper Flavor Flav (62) auf Instagram indirekt die Romanze zwischen Kim Kardashian (41) und Pete Davidson, der hier seinen 28. Geburtstag feiert, bestätigt. Der Comedian ist wohl bereits so dicke mit dem Kardashian-Klan, dass er nicht nur mit Freundin Kim, sondern auch Schwiegermami in spe Kris in matching Pyjamas chillt.

Quarantäne und Homeoffice

Alain Berset stellt Lockerungen in Aussicht

Bundesrat Alain Berset war am Freitag zu Besuch im Kanton Aargau. Er machte Hoffnung auf baldige Lockerungen. 20 Minuten berichtete live.

von
Newsdesk



An einer Medienkonferenz im Kanton Aargau stellte Alain Berset Lockerungen in Aussicht.
20min/Simon Glauser

Informationsgehalt liegt im Auge des Betrachters

Jede Art von Medieninhalte, die Menschen dazu nutzen, sich zu Themen zu orientieren, die **für sie persönlich wichtig sind** und um eine Position gegenüber der Welt zu entwickeln, kann als Information gesehen werden.

Allgemeine Tipps aus unserer Forschung



- Sehr schwere Recherche Aufgaben senken die Motivation
 - Eine **gute Mitte** finden, was oft nur mit Erfahrung/Ausprobieren möglich ist
- Zufriedener sind Lernende, wenn die Recherche gefühlt kurz(-weilig) ist (nicht objektiv kurz!)
 - **Spannende** Themen UND Probleme wählen (siehe nächster Punkt)
- Zufriedener sind Lernenden, wenn die gesuchte(n) Informationen **wichtig** sind
 - Nachzuforschen welches Wilhelm Tells Lieblingsschulfach war ist langweiliger als nachzuforschen, ob Armin mit seiner Katze, die Gerade ein Spülmaschinen Tab gefressen hat, zum Tierarzt rennen muss oder nicht.
- Weil wir im Alltag oft auf der ersten Seite von Google finden was wir suchen, haben wir verlernt, dass recherchieren auch **lange dauern darf**
 - Lernenden explizit erklären, dass Recherchen lange dauern dürfen und das kein schlechtes Zeichen ist
- Wenn man sich nicht auf Heuristiken verlassen muss, ist man am Schluss zufriedener mit einer Suche
 - **Analytische und soziale Möglichkeiten** zur Überprüfung der Glaubwürdigkeit aufzeigen, vergleichen, diskutieren



Recherchieren, oder:

Warum ihr das zufriedenste Publikum seid, das ich je hatte.

Recherchieren, oder:

Warum ihr das zufriedenste Publikum seid, das ich je hatte.

„Ich und meine Kollegen waren noch nie so zufrieden mit einer Weiterbildungsveranstaltung wie heute! Es war wirklich unglaublich toll!“

Patrizia Baumüller

Lehrperson in der Blockwoche M&I



Recherchieren, oder:

Warum ihr das zufriedenste Publikum seid, das ich je hatte.

„Ich und meine Kollegen waren noch nie so zufrieden mit einer Weiterbildungsveranstaltung wie heute! Es war wirklich unglaublich toll!“

Patrizia Baumüller

Lehrperson in der Blockwoche M&I

Ernährungsberaterin

Gabelstaplerkäuferin

Buchhalterin und

Immobilienmaklerin

